

- この分別事典は、ごみ・資源物の分別に迷ったときにご利用ください。
- ごみ・資源物の出し方や出す日は、ごみ・資源物収集カレンダーをご覧ください。
- 粗大ごみは、みずほリサイクルプラザへお申し込みください。
(042-557-7612)

ごみの減量に、みなさまひとりひとりのご協力をお願いいたします。

ごみの利用方法 ～使えるものは、とことん使う～

普段なにげなく捨てているごみも工夫すればこんな利用方法があります。捨てる前にちょっとひと工夫して、使えるものはとことん使いましょう。

ティーバッグで台所の水回りがきれいに

使い終わったティーバッグで流し台やガスレンジ回りなどをこすれば、洗剤を使わなくても汚れがきれいに落とせます。使い終わったティーバッグは溜めて置いておくと便利です。

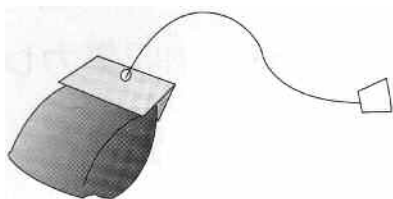

古い電話帳で油污れをふきとる

流しのそばに古い電話帳をつるしておけば、洗う前の汚れたフライパンやお皿をサッとふきとることができます。



お茶がらやコーヒーかすを脱臭剤に

お茶がらやコーヒーのかすを乾燥させて容器に入れたり、ストッキングや布に包めば脱臭剤の出来上がり。下駄箱や靴の中に入れておきましょう。ティーバッグなら乾燥させてそのまま使えます。



みかんの皮でレンジ回りをお掃除

みかんの皮の表と裏を使ってガスレンジ回りをこすると油污れがきれいに落とせます。洗剤も使わないので環境にやさしい！



いつも捨てているものも立派な食材

いつも捨ててしまう大根やニンジン、ジャガイモの皮などを使って、キンピラをつくってみましょう。また3枚におろした魚の骨を油で揚げればカルシウムせんべいになります。



使用済みの歯ブラシでお掃除

使用済みの歯ブラシは水回りや細かいところのお掃除に最適。いろいろな所で活躍するので捨てずにストックしておきましょう。



生ごみで堆肥をつくろう

生ごみ処理機器を使って、生ごみを堆肥にしてみませんか？出来上がった堆肥はお花や家庭菜園に利用できます。



古タオルの床ワイパー

市販の布ワイパー専用シートの代わりに、古タオルを濡らして使えば繰り返し使えて経済的。

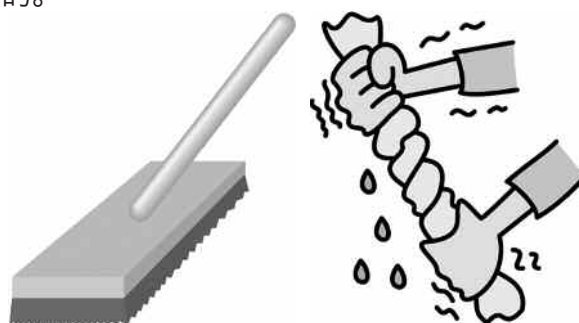

洋服は小さく切って古布に

もう着られなくなった洋服は、小さく切って置いておけば、ちょっとしたお掃除などに使えてとても便利です。

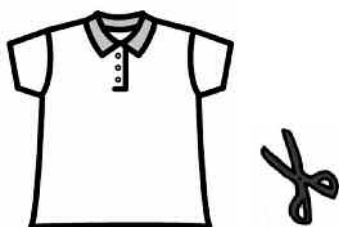

古い洋服やタオルをリメイク

洋服をリメイクしたり、タオルを縫い合わせて、ぞうきんやバスマットにすれば再利用できます。アイデア次第でさまざまなものに生まれ変わります。



家具は修理しておしゃれに変身

壊れた家具などは捨てずに、自分で修理してみましよう。椅子などは布を張り替えればおしゃれに変身。Do it your self !

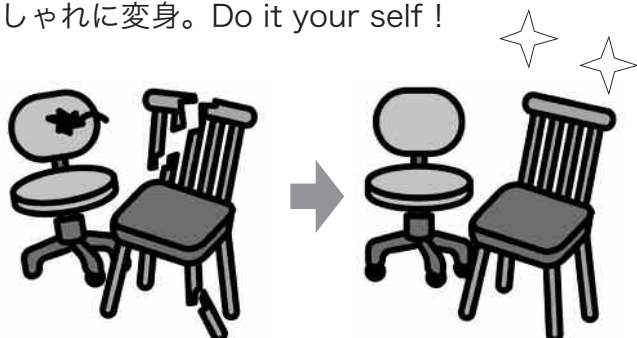

今日から始めませんか ごみの出ない生活

ごみを出さないことを常に意識しながら生活するのはとても大切なことですが、なかなか難しいことです。しかし、「ごみが出ない生活」を習慣にすることによりごみは出なくなります。今日から始めてみませんか？ごみが出ない生活。

ジュースを買わずに水筒を持参

缶ジュースやペットボトル飲料を買うと1本飲むたびにごみが出ます。ごみを出さないために水筒を持参しましょう。毎日のことならなおさらです。



いらないレジ袋は断る

ガム1個やジュース1本を買うときなど、レジ袋が必要ない場合は、店員さんにひとこと言って断りましょう。

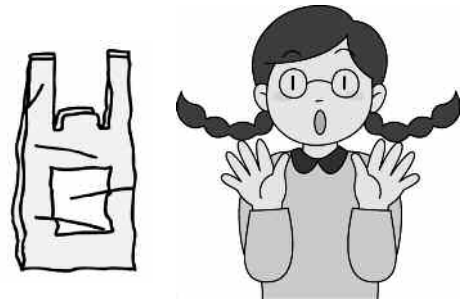

買い物はお気に入りのマイバッグで

必要のないレジ袋を減らすために、買い物にはマイバッグを持参しましょう。お気に入りのマイバッグを持っていけば買い物も楽しい！



ダイレクトメールを断る方法

いらないダイレクトメールは未開封のまま「受け取り拒否」と表に書いてポストに入れると、差出人に戻すことができます。



家族みんなが分別の達人

ごみの分別がしやすい環境をつくって家族全員で分別する習慣をつくりましょう。おとなも子どももみんなが分別。



詰め替え製品を使いましょう

シャンプーや調味料などは詰め替えができる商品を選びましょう。



いらない割り箸などはもらわない

コンビニなどでお弁当を買って、家で食べる
ときなどは、割り箸やスプーンは断って、家
にあるものを使いましょう。



フリーマーケットやリサイクルショップ

欲しい物がある、不要になった物を処分した
い、そんなときはフリーマーケットやリサイ
クルショップを上手に活用しましょう。



ティッシュペーパー節約術

ティッシュペーパーを箱ごとはさみで半分に
切れば、半分ティッシュペーパーのできあが
り。1枚使うのにはもったいないときは、半
分ティッシュペーパーを使うとごみも減るし
経済的。

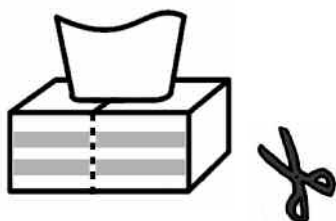

電池は充電式を使いましょう

充電式の電池は、繰り返し使えてごみが出な
いので、電池は充電式のものを使いましょう。

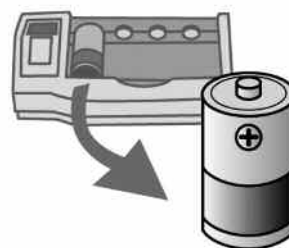

買い物は慎重に

すぐにごみにしないように、買う前に本当に
必要なものかよく考えましょう。あまり使わ
ないものなら誰かに借りたりレンタルショッ
プを利用しましょう。



食べ残しをしない 捨てない

料理は、食べきれ的分だけを作って食べ残し
をしないようにしましょう。食材も使えると
ころはとことん使って、食べ物を大切にしま
しょう。



私たちが分別して出したごみはどうなるの？

私たちが出しているごみや資源物は、それぞれ違った行き先でリサイクルされて新しいものに生まれ変わり、再び私たちの生活の中に戻ってきます。

燃やせるごみ

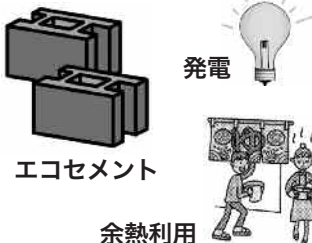

燃やせるごみは西多摩衛生組合環境センターで焼却し、発生した焼却熱を利用して発電や余熱利用を行います。焼却灰は東京たま広域資源循環組合の施設でエコセメントの原料となります。エコセメントは普通のセメントと同じように道路の側溝や縁石といった土木・建築工事に使われます。

燃やせないごみ

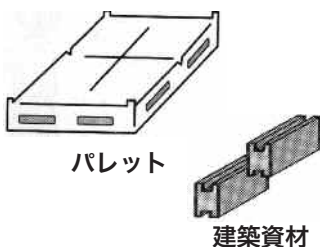

燃やせないごみは、みずほリサイクルプラザで資源化できるプラスチックを抜き取ります。残ったものは機械で破碎し、金属を抜き取ります。抜き取った資源物はリサイクル施設で様々な製品になります。

容器包装プラスチック



容器包装プラスチックは、みずほリサイクルプラザで汚れて資源にならないものや混入物を取り除きます。その後、リサイクル施設等に運ばれ、容器包装やコークス（燃料）などになります。

布



布は問屋で選別されリサイクル衣料や工業用ウエス（機械の油などを拭き取る布）、自動車のクッション材などになります。

ペットボトル



ペットボトルは、中間処理施設で粉碎、洗浄しフレークやペレットにします。フレークやペレットはペットボトル、毛布、カーペット、ボールペン、作業服、ファイルなど様々な製品の原料として使用されます。

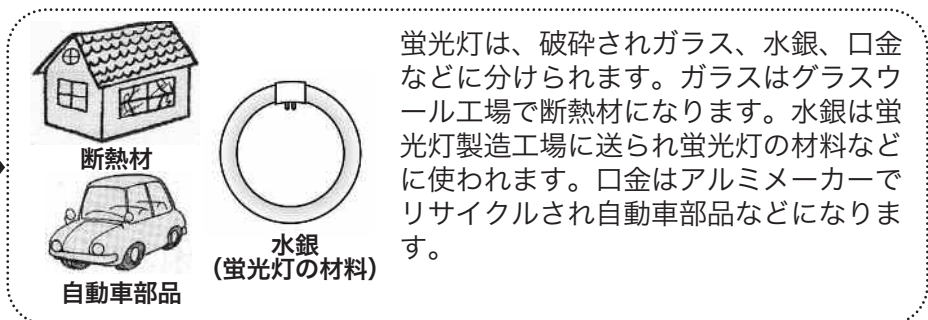
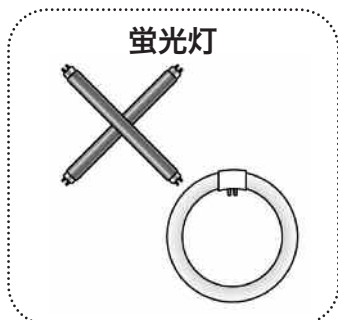
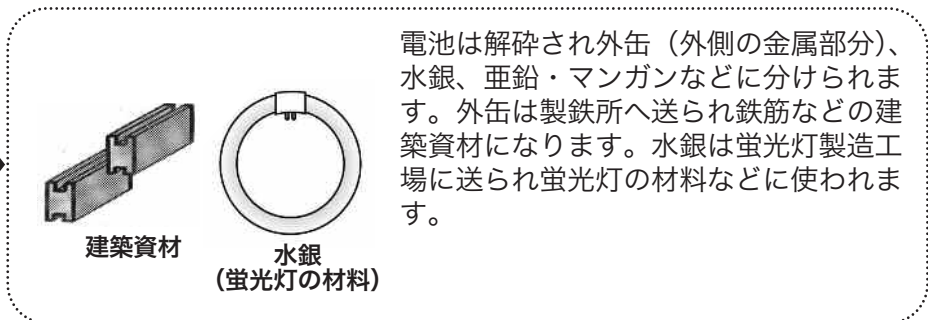
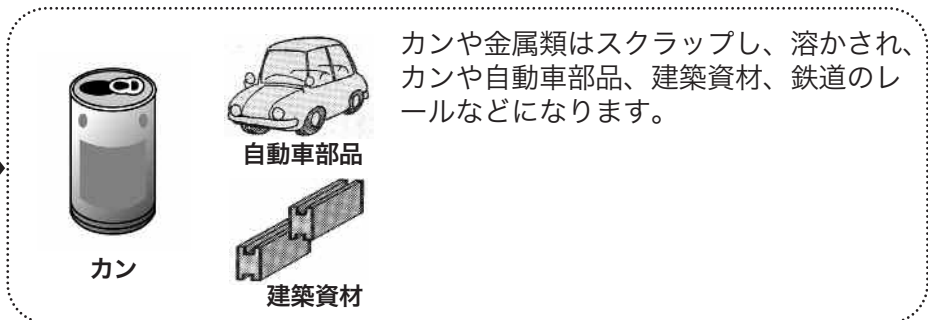
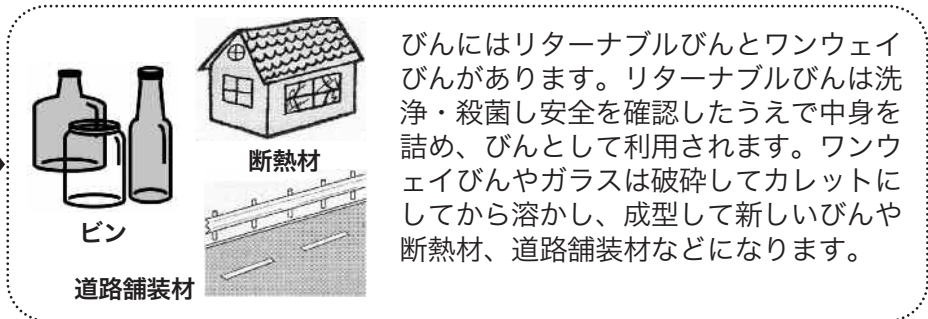
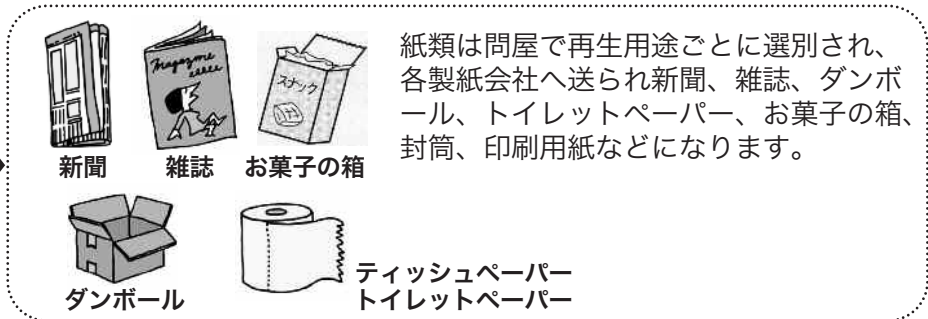
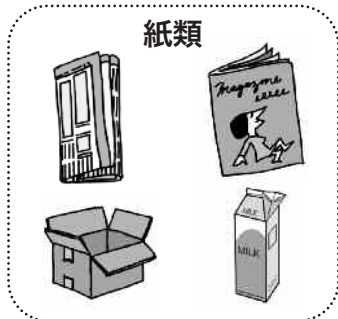

水切りをしよう

水分を含んだ生ごみは、水切りをすることで10%程度の減量をすることができます。また、生ごみが臭いを放つ原因のひとつは水分ですので、臭いも少なくなります。毎日の生活の中で意識して取り組みましょう。

一番は手絞り

水切りが一番できるのは、やはり手絞りです。生ごみの半分は水分ですので、ぎゅっと絞みましょう。



三角コーナー・水切りネット・排水口かご 上からギュっ！

手で絞るのが苦手な方は、重しやペットボトルの底の部分等で上からぎゅっと押すことで水を切ることができます。また、野菜等は、いらぬ皮をむいてから洗い、皮に水分を吸わせず直接ごみ袋（町指定収集袋）へ入れる等の手順を工夫することにより水分を減らすことができます。



「ごみの分別事典」中の50cm未満・以上の標記について

ごみの分別事典の中では、大きさを判断するにあたり「50cm未満のもの」「50cm以上のもの」という標記があります。

これは、丸めたり、折りたたんだ際の大きさではなく、その物自体の大きさ（一辺の長さ）が50cm未満か、以上かを示したものです。大きさを確認するときは、ごみ・資源物を広げた状態で一番大きい（長い）部分を測ってください。

例) じゅうたん

丸めると50cm未満になるが、広げると50cm以上ある
⇒50cm以上のもの

50cm未満とは、縦・横・奥行きのが全てが50cm未満であるということです。

例) 次の正方形の中に、ごみ・資源物を広げた状態が入るものは50cm未満です。

縦 50cm
横 50cm
奥行き 50cm

