

- この分別事典は、ごみ・資源物の分別に迷ったときにご利用ください。
- ごみ・資源物の出し方や出す日は、ごみ・資源物収集カレンダーをご覧ください。
- プラスチック資源循環促進法の施行に伴い、令和6年度から、硬質プラスチックごみは分別して出してください。
- 家庭から出る使用済み小型家電は、町内に設置してある小型家電回収ボックスに入れることができます。
詳細は、ごみ・資源物収集カレンダーをご覧ください。
- 粗大ごみは、みずほリサイクルプラザへお申し込みください。
(042-557-7612)

ごみの減量に、みなさまひとりひとりのご協力をお願いいたします。

ごみの利用方法 ~使えるものは、とことん使う~

普段なにげなく捨てているごみも工夫すればこんな利用方法があります。捨てる前にちょっとひと工夫して、使えるものはとことん使いましょう。

ティーパックで台所の水回りがきれいに

使い終わったティーパックで流し台やガスレンジ回りなどをこすれば、洗剤を使わなくても汚れがきれいに落とせます。使い終わったティーパックは貯めて置いておくとも便利です。

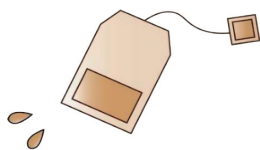

古い電話帳で油汚れをふきとる

流しのそばに古い電話帳をつるしておけば、洗う前の汚れたフライパンやお皿をサッとふきとることができます。



お茶がらやコーヒーかすを脱臭剤に

お茶がらやコーヒーのかすを乾燥させて容器に入れたり、ストッキングや布に包めば脱臭剤の出来上がり。下駄箱や靴の中に入れておきましょう。ティーパックなら乾燥させてそのまま使えます。



みかんの皮でレンジ回りをお掃除

みかんの皮の表と裏の皮を使ってガスレンジ回りをこすると油汚れがきれいに落とせます。洗剤も使わないので環境にやさしい！

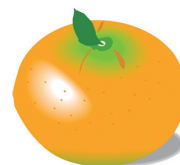

いつも捨てているものも立派な食材

いつも捨ててしまう大根やニンジン、ジャガイモの皮などを使って、キンピラをつくってみましょう。また3枚におろした魚の骨を油で揚げればカルシウムせんべいになります。



使用済みの歯ブラシでお掃除

使用済みの歯ブラシは水回りや細かいところのお掃除に最適。いろいろな所で活躍するので捨てずにストックしておきましょう。



生ごみで堆肥をつくろう

生ごみ処理機器を使って、生ごみを堆肥にしてみませんか？出来上がった堆肥はお花や家庭菜園に利用できます。



古タオルの床ワイパー

市販の布ワイパー専用シートの代わりに、古タオルを濡らして使えば繰り返し使えて経済的。



洋服は小さく切って古布に

もう着られなくなった洋服は小さく切って置いておけば、ちょっとしたお掃除などに使えてとても便利です。

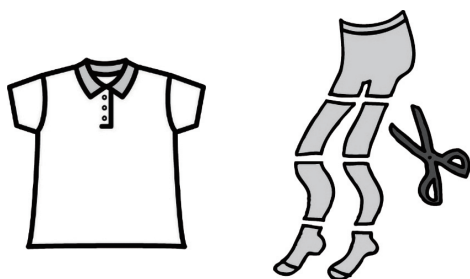

古い洋服やタオルをリメイク

洋服をリメイクしたり、タオルを縫い合わせて、ぞうきんやバスマットにすれば再利用できます。アイデア次第でさまざまなものに生まれ変わります。



家具は修理しておしゃれに変身

壊れた家具などは捨てずに自分で修理してみましよう。椅子などは布を張り替えればおしゃれに変身。Do it your self !



今日からはじめませんか ごみの出ない生活

ごみを出さないことを常に意識しながら生活するのはとても大切なことですが、なかなか難しいことです。しかし、「ごみが出ない生活」を習慣にすることによりごみは出なくなります。今日からはじめてみませんか？ごみが出ない生活。

ジュースを買わずに水筒を持参

缶ジュースやペットボトル飲料を買うと1本飲むたびにごみが出ます。ごみを出さないために水筒を持参しましょう。毎日のことならなおさらです。

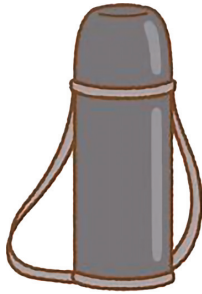

いらないレジ袋は断る

ガム1個やジュース1本を買うときなど、レジ袋が必要ない場合は、店員さんにひとこと言って断りましょう。

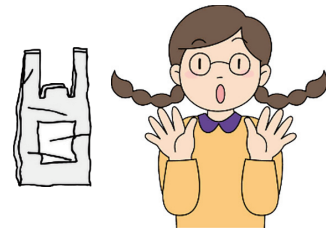

買い物はお気に入りのマイバックで

必要のないレジ袋を減らすために、買い物にはマイバックを持参しましょう。お気に入りのマイバックを持っていけば買い物も楽しい！



ダイレクトメールを断る方法

いらないダイレクトメールは未開封のまま「受け取り拒否」と表に書いてポストに入れると、差出人に戻すことができます。

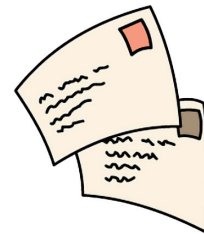

家族みんなが分別の達人

ごみを分別しやすい環境をつくって家族全員で分別する習慣をつくりましょう。おとなも子どももみんなですべて分別。



詰め替え製品を使いましょう

シャンプーや調味料などは詰め替えができる商品を選びましょう。



いらない割り箸などはもらわない

コンビニなどでお弁当を買って、家で食べる
ときなどは、割り箸やスプーンは断って、家
にあるものを使いましょう。

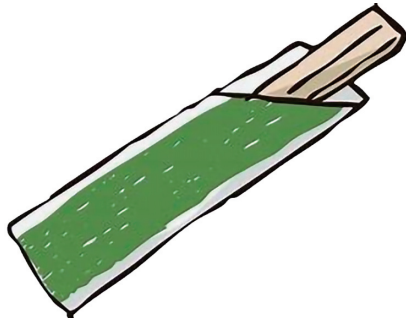

フリーマーケットやリサイクルショップ

欲しい物がある、不要になった物を処分した
い、そんなときはフリーマーケットやリサイ
クルショップを上手に活用しましょう。



ティッシュペーパー節約術

ティッシュペーパーを箱ごとはさみで半分に
切れば半分ティッシュペーパーのできあがり。
1枚使うのにはもったいないときは、半分テ
ィッシュを使うとごみも減るし経済的。

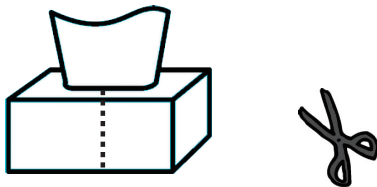

電池は充電式を使いましょう

充電式の電池は、繰り返し使えてごみが出な
いので、電池は充電式のものを使いましょう。

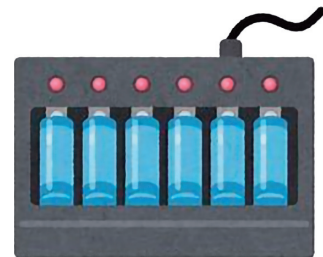

買物は慎重に

すぐにごみにしないように、買う前に本当に
必要なものかよく考えましょう。あまり使わ
ないものなら誰かに借りたりレンタルショッ
プを利用しましょう。



食べ残しをしない 捨てない

料理は、食べきれぬ分だけを作って食べ残し
をしないようにしましょう。食材も使えると
ころはとことん使って、食べ物を大切にしま
しょう。

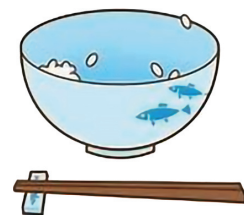

私たちが分別して出したごみはどうなるの？

私たちが出しているごみや資源物は、それぞれ違った行き先でリサイクルされて新しいものに生まれ変わり、再び私たちの生活の中に戻ってきます。

燃やせるごみ

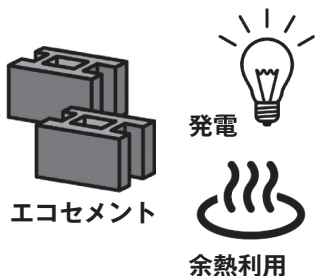

燃やせるごみは西多摩衛生組合で焼却し、発生した焼却熱を利用して発電や余熱利用を行います。焼却灰はエコセメントの原料となります。エコセメントは普通のセメントと同じように道路の側溝や縁石といった土木工事に使われます。

燃やせないごみ 硬質プラスチック

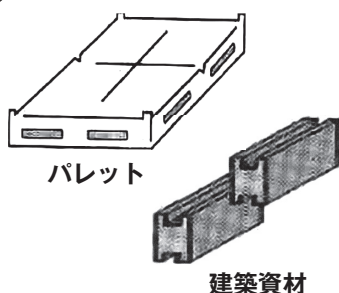

燃やせないごみは、機械で破碎し、金属を抜き取ります。抜き取った資源物はリサイクル施設で様々な製品になります。硬質プラスチックは、細かく砕いてペレットにし、新たなプラスチック製品の原料になります。

容器包装プラスチック



容器包装プラスチックは、処理施設で汚れて資源にならないものや混入物を取り除きます。その後、リサイクル施設等に運ばれ、容器包装やコークス（燃料）などになります。

布

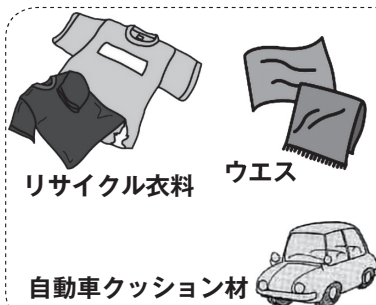

布は問屋で選別されリサイクル衣料や工業用ウエス（機械の油などを拭き取る布）、自動車のクッション材などになります。

ペットボトル

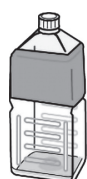

ペットボトルは、中間処理施設で粉碎、洗浄しフレークやペレットにします。フレークやペレットはペットボトル、毛布、カーペット、ボールペン、作業服、ファイルなど様々な製品の原料として使用されます。

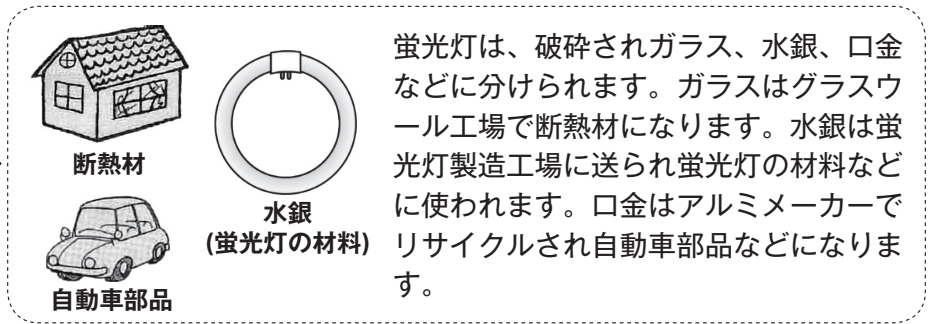
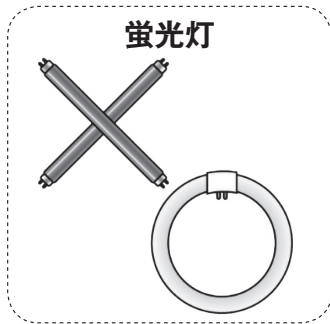
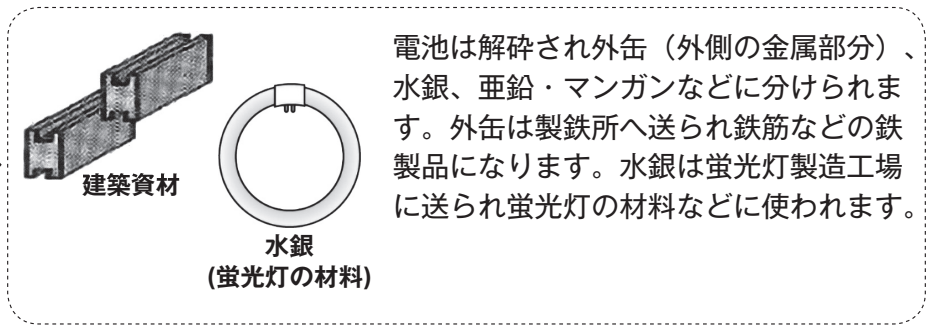
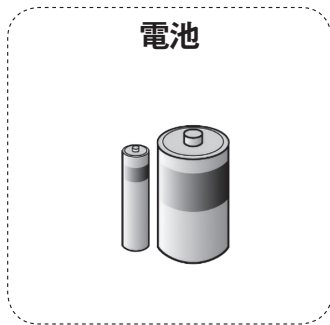
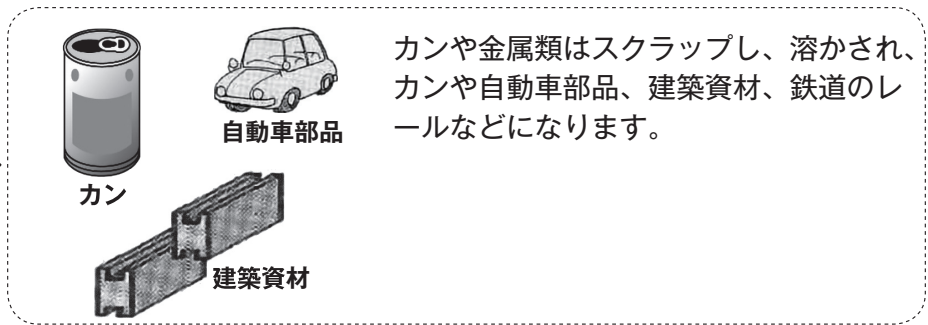
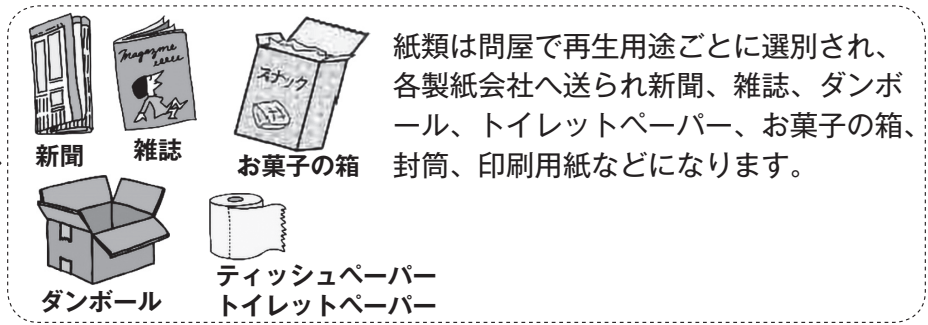
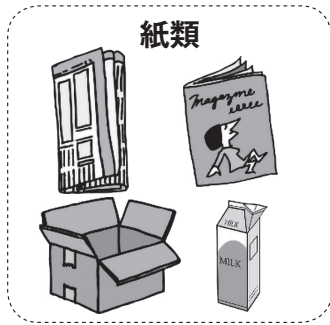

水切りをしよう

水分を含んだ生ごみは、水切りをすることで10%程度の減量をすることができます。また、生ごみが臭いを放つ原因のひとつは水分ですので、臭いも少なくなります。毎日の生活の中で意識して取り組みましょう。

一番は手絞り

水切りが一番できるのは、やはり手絞りです。生ごみの半分は水分ですので、ぎゅっと絞きましょう。



三角コーナー・水切りネット・排水口かご 上からギュっ！

手で絞るのが苦手な方は、重しやペットボトルの底の部分等で上からぎゅっと押すことで水を切ることができます。また、野菜等は、いらぬ皮をむいてから洗い、皮に水分を吸わせず直接ごみ袋（町指定収集袋）へ入れる等の手順を工夫することにより水分を減らすことができます。



「ごみの分別事典」中の50cm未満・以上の標記について

ごみの分別事典の中では、大きさを判断するにあたり「50cm未満のもの」「50cm以上のもの」という標記があります。

これは、丸めたり、折りたたんだ際の大きさではなく、その物自体の大きさ（一辺の長さ）が50cm未満か、以上かを示したものです。大きさを確認するときは、資源物を広げた状態で一番大きい（長い）部分を測ってください。

例) じゅうたん

丸めると50cm未満になるが、広げると50cm以上ある

⇒50cm以上のもの

50cm未満とは、縦・横・奥行きが全てが50cm未満であるということです。

例) 縦 50cm
横 50cm
奥行き 50cm

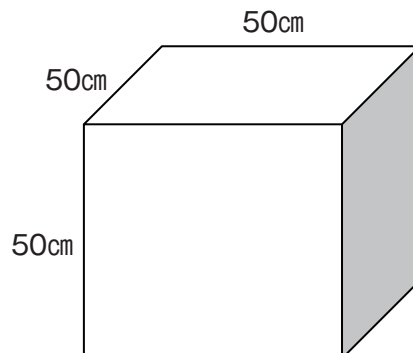

建築廃材や日曜大工により発生した廃棄物の取扱いについて

ごみの分別事典の中には、「※業者による取替えや、工事によって発生したものは処理できません」という表記があります。これは、業者が新築・改築・除去したことに伴い発生した廃棄物については、リサイクルプラザで処理できないということです。

また、個人が自ら取り壊した場合（日曜大工やDIYを含む）でも、総量や材質によっては受入できないこともあります。個人でリフォーム等により建築廃材が発生しそうな際は、事前に処理方法をご確認ください。

※リサイクルプラザに粗大ごみとして申し込まれた際は、現地確認に行く場合があります。

	品 目	素材・大きさ	分別区分	出 し 方
あ	ICレコーダー		燃やせないごみ	町指定収集袋(水色)
	アイスのスプーン・棒	木	燃やせるごみ	町指定収集袋(クリーム色)
		プラスチック	硬質プラスチック	きれいに洗って、透明又は半透明の袋に入れる
		プラスチック(外装)	容器包装プラスチック	きれいに洗って、透明又は半透明の袋に入れる
	アイスの容器	紙(外箱)	雑がみ	紙袋・紙の空き箱などに入れるかひもでしばる
		紙(コーティングされているもの・カップ)	燃やせるごみ	町指定収集袋(クリーム色)
		プラスチック	容器包装プラスチック	中身をカラにし、きれいに洗って、透明又は半透明の袋に入れる ※汚れのとれないものは燃やせるごみへ
	アイスノン・アイスマクラ	軟質プラスチック	燃やせるごみ	町指定収集袋(クリーム色)
	アイスピック	金属	金属	バケツ・カゴなどに入れる ※紙や布などに包み、表示(「キケン」など)をする
	アイロン	複合素材	燃やせないごみ	町指定収集袋(水色)
	アイロン台	木・布	燃やせるごみ	町指定収集袋(クリーム色)
		上記以外	燃やせないごみ	町指定収集袋(水色)
		50cm以上のもの	粗大ごみ	リサイクルプラザに申込む
	アイロンプリント紙	紙	燃やせるごみ	町指定収集袋(クリーム色)
	空き缶	金属	カン	きれいに洗って、バケツ・カゴなどに入れる
	空きビン	ガラス	ビン	きれいに洗って、バケツ・カゴなどに入れる
	空きビンのふた	金属	金属	きれいに洗って、バケツ・カゴなどに入れる
		プラスチック	容器包装プラスチック	きれいに洗って透明又は半透明の袋に入れる ※汚れのとれないものは燃やせるごみへ
	アクセサリ	金属	金属	バケツ・カゴなどに入れる
		プラスチック	硬質プラスチック	透明又は半透明の袋に入れる
複合素材		燃やせないごみ	町指定収集袋(水色)	
アクリル板 ※業者による取替えや、工事によって発生したものは処理できません	プラスチック	硬質プラスチック	透明又は半透明の袋に入れる	
	50cm以上のもの	粗大ごみ	リサイクルプラザに申込む	
アコーディオンカーテン	50cm以上のもの	粗大ごみ	リサイクルプラザに申込む	

	品 目	素材・大きさ	分別区分	出 し 方
あ	足拭きマット	50cm未満のもの	燃やせるごみ	町指定収集袋(クリーム色) ※50cm未満に切ってから
		50cm以上のもの	粗大ごみ	リサイクルプラザに申込む
	足踏みミシン	50cm以上のもの	粗大ごみ	リサイクルプラザに申込む
	アタッシュケース	50cm未満のもの	燃やせないごみ	町指定収集袋(水色)
		50cm以上のもの	粗大ごみ	リサイクルプラザに申込む
	アダプター(電気充電器)	金属・プラスチック	燃やせないごみ	町指定収集袋(水色)
	圧力鍋	50cm未満のもの	金属	バケツ・カゴなどに入れる
		50cm以上のもの	粗大ごみ	リサイクルプラザに申込む
	油	自動車用のオイル	処理できません	販売店又は専門業者へ相談してください ※廃油ボックスにしみ込ませているものは燃やせるごみへ
		食用	燃やせるごみ	町指定収集袋(クリーム色) ※紙やポロ布にしみ込ませるか、凝固剤で固める
	油紙	紙	燃やせるごみ	町指定収集袋(クリーム色)
	油こし容器	金属	金属	バケツ・カゴなどに入れる
	油とり紙	紙	燃やせるごみ	町指定収集袋(クリーム色)
	油の容器	プラスチック	容器包装プラスチック	中身をカラにし、きれいに洗って、透明又は半透明の袋に入れる ※汚れのとれないものは燃やせるごみへ
		ガラス	ビン	中身をカラにし、きれいに洗って、バケツ・カゴなどに入れる
		金属	カン	中身をカラにし、きれいに洗って、バケツ・カゴなどに入れる
	油の容器のふた	プラスチック	容器包装プラスチック	きれいに洗って透明又は半透明の袋に入れる ※汚れのとれないものは燃やせるごみへ
		金属	金属	きれいに洗って、バケツ・カゴなどに入れる
	雨具(カッパ)	50cm未満のもの	燃やせるごみ	町指定収集袋(クリーム色) ※50cm未満に切ってから
		50cm以上のもの	粗大ごみ	リサイクルプラザに申込む
雨戸 ※業者による取替えや、工事によって発生したものは処理できません	50cm以上のもの	粗大ごみ	リサイクルプラザに申込む	
編み機	50cm未満のもの	燃やせないごみ	町指定収集袋(水色)	
	50cm以上のもの	粗大ごみ	リサイクルプラザに申込む	

	品 目	素材・大きさ	分別区分	出 し 方
あ	網戸 ※業者による取替えや、 工事によって発生した ものは処理できません	50cm未満のもの	燃やせないごみ	町指定収集袋(水色)
		50cm以上のもの	粗大ごみ	リサイクルプラザに申込む
	網戸の網	ナイロン	燃やせるごみ	町指定収集袋(クリーム色)
		金属	金属	バケツ・カゴなどに入れる
		50cm以上のもの	粗大ごみ	リサイクルプラザに申込む
	網・ネット(みかん等の 網)	プラスチック	容器包装プラスチ ック	透明又は半透明の袋に入れる
	編み針	木	燃やせるごみ	町指定収集袋(クリーム色)
		プラスチック	硬質プラスチック	透明又は半透明の袋に入れる
	あめの包み・袋	紙	雑がみ	紙袋・紙の空き箱などに入れるか ひもでしばる
		プラスチック	容器包装プラスチ ック	透明又は半透明の袋に入れる ※汚れのとれないものは燃やせる ごみへ
	アルカリ乾電池		有害ごみ	透明又は半透明の袋に入れる
	アルバム	紙の部分(接着用のもの 以外)	雑がみ	紙袋・紙の空き箱などに入れるか ひもでしばる
			金属	バケツ・カゴなどに入れる
		紙・軟質プラスチック・ 金属との複合素材	燃やせるごみ	町指定収集袋(クリーム色)
		硬質プラスチック・金属 との複合素材	燃やせないごみ	町指定収集袋(水色)
	アルミコーティング紙 (湿布葉の袋など)	紙	燃やせるごみ	町指定収集袋(クリーム色)
	アルミサッシ ※業者による取替えや、 工事によって発生した ものは処理できません	50cm未満のもの	燃やせないごみ	町指定収集袋(水色)
		50cm以上のもの	粗大ごみ	リサイクルプラザに申込む
	アルミ付紙パック	紙	燃やせるごみ	町指定収集袋(クリーム色)
	アルミのチューブ(塗 り薬・ヘアカラー等)	アルミ	燃やせるごみ	町指定収集袋(クリーム色)
アルミのチューブのふ た	金属	金属	きれいに洗って、バケツ・カゴなど に入れる	
	プラスチック	容器包装プラスチ ック	きれいに洗って、透明又は半透明 の袋に入れる ※汚れのとれないものは燃やせる ごみへ	
アルミ箔の容器(うどん 等)		燃やせるごみ	町指定収集袋(クリーム色)	

	品 目	素材・大きさ	分別区分	出 し 方
あ	アルミホイル	アルミ	燃やせるごみ	町指定収集袋(クリーム色)
	アルミホイルの芯	紙	雑がみ	紙袋・紙の空き箱などに入れるか ひもでしばる
	アルミホイルの箱のカ ッター部分	金属	金属	バケツ・カゴなどに入れる
		紙	雑がみ	紙袋・紙の空き箱などに入れるか ひもでしばる
	アルミホイルの容器	紙	雑がみ	紙袋・紙の空き箱などに入れるか ひもでしばる
	泡立器	電動・複合素材	燃やせないごみ	町指定収集袋(水色)
		プラスチック	硬質プラスチック	透明又は半透明の袋に入れる
		金属	金属	バケツ・カゴなどに入れる
	泡風呂浴装置	50cm以上のもの	粗大ごみ	リサイクルプラザに申込む
	アンカ		燃やせないごみ	町指定収集袋(水色)
	安全靴		燃やせるごみ	町指定収集袋(クリーム色)
	安全ピン	金属	金属	バケツ・カゴなどに入れる ※スチール缶の中に入れ、テープ でふたをする
		複合素材	燃やせないごみ	町指定収集袋(水色)
	アンテナ(テレビ・BS・ CS・無線・車載)	50cm未満のもの	燃やせないごみ	町指定収集袋(水色)
		50cm以上のもの	粗大ごみ	リサイクルプラザに申込む
	アンプ(ステレオ用)	50cm未満のもの	燃やせないごみ	町指定収集袋(水色)
		50cm以上のもの	粗大ごみ	リサイクルプラザに申込む
い	イーゼル(画架)	50cm以上のもの	粗大ごみ	リサイクルプラザに申込む
	ETC機器		燃やせないごみ	町指定収集袋(水色)
	石		処理できません	専門業者へ相談してください
	石臼(いしうす)	50cm以上のもの	粗大ごみ	リサイクルプラザに申込む
	衣装箱(ケース)	プラスチック	硬質プラスチック	透明又は半透明の袋に入れる
		金属	金属	バケツ・カゴなどに入れる
		木	燃やせるごみ	町指定収集袋(クリーム色)
		ダンボール	ダンボール	ひもで束ねる
		50cm以上のもの	粗大ごみ	リサイクルプラザに申込む
	椅子	木	燃やせるごみ	町指定収集袋(クリーム色)
		プラスチック	硬質プラスチック	透明又は半透明の袋に入れる
		金属	金属	バケツ・カゴなどに入れる
		50cm以上のもの	粗大ごみ	リサイクルプラザに申込む
	板ガラス ※業者による取替えや、 工事によって発生した ものは処理できません	50cm未満のもの	ガラス	バケツ・カゴなどに入れる
		50cm以上のもの	粗大ごみ	リサイクルプラザに申込む

	品 目	素材・大きさ	分別区分	出 し 方
い	板・板きれ(釘付のもの含む) ※業者による取替えや、工事によって発生したものは処理できません	50cm未満のもの ※厚さ10cm以内のもの	燃やせるごみ	町指定収集袋(クリーム色)
		50cm以上のもの	粗大ごみ	リサイクルプラザに申込む
	一輪車(作業用・スポーツ用)	50cm未満のもの	燃やせないごみ	町指定収集袋(水色)
		50cm以上のもの	粗大ごみ	リサイクルプラザに申込む
	一升びん	ガラス	ビン	中身をカラにし、きれいに洗って、バケツ・カゴなどに入れる
	一升びんのふた	金属	金属	きれいに洗って、バケツ・カゴなどに入れる
		プラスチック	容器包装プラスチック	きれいに洗って透明又は半透明の袋に入れる ※汚れのとれないものは燃やせるごみへ
	一斗缶	金属	カン	中身をカラにし、きれいに洗って、バケツ・カゴなどに入れる
	糸	繊維	燃やせるごみ	町指定収集袋(クリーム色)
	犬小屋	プラスチック	硬質プラスチック	透明又は半透明の袋に入れる ※汚れのとれないものは燃やせるごみへ
		50cm以上のもの	粗大ごみ	リサイクルプラザに申込む
	犬・猫トイレの砂	燃やせる素材のものに限る	燃やせるごみ	町指定収集袋(クリーム色)
	犬・猫用のケージ	木	燃やせるごみ	町指定収集袋(クリーム色)
		金属	金属	バケツ・カゴなどに入れる
		50cm以上のもの	粗大ごみ	リサイクルプラザに申込む
	医薬品	処方されたもの	燃やせるごみ	町指定収集袋(クリーム色)
	イヤホン		燃やせないごみ	町指定収集袋(水色)
	医療廃棄物		処理できません	専門業者へ相談してください
	衣類(古着)	布	布	透明又は半透明の袋に入れる ※下着・汚れているものは燃やせるごみへ(50cm未満に切ってから)
	衣類乾燥機	衣類乾燥機	処理できません	家電リサイクル法により、町では処理できません ※ごみ・資源物収集カレンダーに出し方の記載があります
衣類乾燥機能付き換気扇		燃やせないごみ	町指定収集袋(水色)	
衣類乾燥機能付き除湿器		燃やせないごみ	町指定収集袋(水色)	
衣類乾燥機能付きハンガー		燃やせないごみ	町指定収集袋(水色)	

	品 目	素材・大きさ	分別区分	出 し 方
い	衣類乾燥機	衣類乾燥機能付きハンガー掛け	燃やせないごみ	町指定収集袋(水色)
		衣類乾燥機能付き布団乾燥機	燃やせないごみ	町指定収集袋(水色)
		50cm以上のもの ※上記の「処理できません」と記載のある種類の衣類乾燥機は除く	粗大ごみ	リサイクルプラザに申込む
	衣類乾燥機用ラック	50cm未満のもの	燃やせないごみ	町指定収集袋(水色)
		50cm以上のもの	粗大ごみ	リサイクルプラザに申込む
	入れ歯		燃やせるごみ	町指定収集袋(クリーム色)
	色鉛筆	木	燃やせるごみ	町指定収集袋(クリーム色)
	色紙	薄い色	雑がみ	紙袋・紙の空き箱などに入れるかひもでしばる
		濃い色(黒、赤、青、緑などの原色系の色濃い紙)	燃やせるごみ	町指定収集袋(クリーム色)
	印鑑	象牙・木	燃やせるごみ	町指定収集袋(クリーム色)
		プラスチック	硬質プラスチック	透明又は半透明の袋に入れる
		複合素材	燃やせないごみ	町指定収集袋(水色)
	インク	油性・水性	燃やせるごみ	町指定収集袋(クリーム色) ※紙やボロ布などにしみ込ませる
	インクカートリッジ		燃やせるごみ	町指定収集袋(クリーム色) ※できるだけ販売店へ返却
	インクジェットの容器		燃やせるごみ	町指定収集袋(クリーム色)
	インクジェット写真プリント用紙	紙	燃やせるごみ	町指定収集袋(クリーム色)
	インクの容器	ガラス	ビン	中身をカラにし、きれいに洗って、バケツ・カゴなどに入れる ※汚れのとれないものは燃やせないごみへ
		プラスチック	容器包装プラスチック	中身をカラにし、きれいに洗って、透明又は半透明の袋に入れる ※汚れのとれないものは燃やせるごみへ
	インクの容器のふた	金属	金属	きれいに洗って、バケツ・カゴなどに入れる
プラスチック		容器包装プラスチック	きれいに洗って、透明又は半透明の袋に入れる ※汚れのとれないものは燃やせるごみへ	

	品 目	素材・大きさ	分別区分	出 し 方
い	インクリボン	カセットタイプ	燃やせるごみ	町指定収集袋(クリーム色)
	インスタント食品の袋・包装	プラスチック	容器包装プラスチック	透明又は半透明の袋に入れる ※汚れのとれないものは燃やせるごみへ
	インスタント麺の包装	袋の部分・スープ袋	容器包装プラスチック	透明又は半透明の袋に入れる ※汚れのとれないものは燃やせるごみへ
	インターホン		燃やせないごみ	町指定収集袋(水色)
う	ウイスキーのびん	ガラス	ビン	中身をカラにし、きれいに洗って、バケツ・カゴなどに入れる
	ウイスキーのびんのふた	金属	金属	きれいに洗って、バケツ・カゴなどに入れる
		プラスチック	容器包装プラスチック	きれいに洗って、透明又は半透明の袋に入れる ※汚れのとれないものは燃やせるごみへ
	ウィッグ(かつら)		燃やせるごみ	町指定収集袋(クリーム色)
	ウインドサーフィンのセール・ボード・マスト	50cm以上のもの	粗大ごみ	リサイクルプラザに申込む
	ウインドファン(窓用換気扇)	50cm未満のもの	燃やせないごみ	町指定収集袋(水色)
		50cm以上のもの	粗大ごみ	リサイクルプラザに申込む
	ウインドブレーカー	繊維・化学繊維	布	透明又は半透明の袋に入れる
	植木苗用ポット	軟質プラスチック	容器包装プラスチック	きれいに洗って透明又は半透明の袋に入れる ※汚れのとれないものは燃やせるごみへ
	植木の支柱(園芸用支柱)	木	燃やせるごみ	町指定収集袋(クリーム色)
		プラスチック	硬質プラスチック	透明又は半透明の袋に入れる
		50cm以上のもの	粗大ごみ	リサイクルプラザに申込む
	植木鉢・植木鉢受皿	陶器	燃やせないごみ	町指定収集袋(水色)
		プラスチック	硬質プラスチック	透明又は半透明の袋に入れる
		金属	金属	きれいに洗って、バケツ・カゴなどに入れる
		木	燃やせるごみ	町指定収集袋(クリーム色)
50cm以上のもの		粗大ごみ	リサイクルプラザに申込む	
ウエストバッグ	ナイロン・革・軟質プラスチック	燃やせるごみ	町指定収集袋(クリーム色) ※50cm未満に切ってから	
	50cm以上のもの	粗大ごみ	リサイクルプラザに申込む	

	品 目	素材・大きさ	分別区分	出 し 方	
う	ウエットスーツ	50cm未満のもの	燃やせるごみ	町指定収集袋(クリーム色) ※50cm未満に切ってから	
		50cm以上のもの	粗大ごみ	リサイクルプラザに申込む	
	ウエットティッシュ	紙	燃やせるごみ	町指定収集袋(クリーム色)	
	ウエットティッシュの外装	ビニール	容器包装プラスチック	透明又は半透明の袋に入れる	
	ウォーキングマシン(健康器具)	50cm以上のもの	粗大ごみ	リサイクルプラザに申込む	
	ウォーターサーバー	50cm以上のもの	粗大ごみ	リサイクルプラザに申込む	
	ウォーターサーバー容器	ペットボトルのマーク入り 	ペットボトル		中身をカラにし、きれいに洗って、透明又は半透明の袋に入れる
		ペットボトルのマークなし	容器包装プラスチック		中身をカラにし、きれいに洗って、透明又は半透明の袋に入れる
	ウォーターダンベル	プラスチック	硬質プラスチック	透明又は半透明の袋に入れる ※水を抜いてから	
	ウォーターベッド	50cm以上のもの	粗大ごみ	リサイクルプラザに申込む ※水を抜いてから	
	ウォシュレット(便座タイプのもののみ)	50cm未満のもの	燃やせないごみ	町指定収集袋(水色)	
		50cm以上のもの	粗大ごみ	リサイクルプラザに申込む	
	浮き輪・浮き袋	ゴム・軟質プラスチック	燃やせるごみ	町指定収集袋(クリーム色) ※50cm未満に切ってから	
	臼(うす)	50cm以上のもの	粗大ごみ	リサイクルプラザに申込む	
	うちわ		燃やせるごみ	町指定収集袋(クリーム色)	
	ウッドカーペット	50cm以上のもの	粗大ごみ	リサイクルプラザに申込む	
	腕時計		燃やせないごみ	町指定収集袋(水色)	
	乳母車	50cm未満のもの	燃やせないごみ	町指定収集袋(水色)	
		50cm以上のもの	粗大ごみ	リサイクルプラザに申込む	
	羽毛ふとん	50cm以上のもの	粗大ごみ	リサイクルプラザに申込む	
上履き		燃やせるごみ	町指定収集袋(クリーム色)		
運動靴		燃やせるごみ	町指定収集袋(クリーム色) ※電池入りの靴は、電池を必ず取り除き、電池は有害ごみへ		
え	エアークャップ・エアークッション・プチプチ(気泡緩衝材)	プラスチック	容器包装プラスチック	透明又は半透明の袋に入れる	
	エアポンプ	プラスチック・複合素材	燃やせないごみ	町指定収集袋(水色)	
	エアコン	家電リサイクル法の対象品	処理できません	家電リサイクル法により、町では処理できません ※ごみ・資源物収集カレンダーに出し方の記載があります	
		ウインドファン	燃やせないごみ	町指定収集袋(水色)	

	品 目	素材・大きさ	分別区分	出 し 方
え	エアコン	スポットエアコン	燃やせないごみ	町指定収集袋(水色)
		冷風機	燃やせないごみ	町指定収集袋(水色)
		冷風扇	燃やせないごみ	町指定収集袋(水色)
		除湿器	燃やせないごみ	町指定収集袋(水色)
		パッケージエアコン	燃やせないごみ	町指定収集袋(水色)
		50cm以上のもの ※上記の「処理できません」と記載のある種類のエアコンは除く	粗大ごみ	リサイクルプラザに申込む
	エアロバイク(健康器具)	50cm以上のもの	粗大ごみ	リサイクルプラザに申込む
	映写機(家庭用)	50cm未満のもの	燃やせないごみ	町指定収集袋(水色)
		50cm以上のもの	粗大ごみ	リサイクルプラザに申込む
	HDD(内蔵・外付け)		燃やせないごみ	町指定収集袋(水色)
	HDDレコーダー		燃やせないごみ	町指定収集袋(水色)
	液晶テレビ		処理できません	家電リサイクル法により、町では処理できません ※ごみ・資源物収集カレンダーに出し方の記載があります
		電池式・携帯用・車載用・浴室備え付け	燃やせないごみ	町指定収集袋(水色) ※電池は必ず取り除き有害ごみへ
	エキスパンダー	金属	金属	バケツ・カゴなどに入れる
	S字フック(フック)	金属	金属	バケツ・カゴなどに入れる
		プラスチック	硬質プラスチック	透明又は半透明の袋に入れる
	SDカード		硬質プラスチック	透明又は半透明の袋に入れる
	枝切りばさみ	50cm未満のもの	金属	バケツ・カゴなどに入れる ※紙や布などに包み、表示(「キケン」など)をする
		50cm以上のもの	粗大ごみ	リサイクルプラザに申込む
	枝類(剪定枝)	長さ50cm未満かつ太さ10cm未満のもの	燃やせるごみ	葉を落とし、1束直径30cm以内にし、ひもで束ねる(1回につき3束まで)
長さ50cm以上または太さ10cm以上のもの		粗大ごみ	リサイクルプラザに申込む ※1m50cm以下に切ってから	
絵の具		燃やせるごみ	町指定収集袋(クリーム色) ※紙や布にしみ込ませてから	
絵の具のチューブの容器	金属・軟質プラスチック	燃やせるごみ	町指定収集袋(クリーム色)	
絵の具パレット	プラスチック	硬質プラスチック	きれいに洗って透明又は半透明の袋に入れる ※汚れのとれないものは燃やせるごみへ	

	品 目	素材・大きさ	分別区分	出 し 方
え	絵本	紙	雑誌	ひもで束ねる
	MO・MD・LD	本体	硬質プラスチック	透明又は半透明の袋に入れる
	MO・MD・LDのケース	硬質プラスチック	硬質プラスチック	透明又は半透明の袋に入れる
	MD・LDプレーヤー	50cm未満のもの	燃やせないごみ	町指定収集袋(水色)
		50cm以上のもの	粗大ごみ	リサイクルプラザに申込む
	MDラジカセ	50cm未満のもの	燃やせないごみ	町指定収集袋(水色)
		50cm以上のもの	粗大ごみ	リサイクルプラザに申込む
	エレクトーン	50cm以上のもの	粗大ごみ	リサイクルプラザに申込む
	塩カル(融雪剤)		処理できません	販売店又は専門業者へ相談してください
	園芸肥料・園芸腐葉土		処理できません	販売店又は専門業者へ相談してください
	園芸用の土等の袋	プラスチック	容器包装プラスチック	きれいに洗って、透明又は半透明の袋に入れる ※汚れのとれないものは燃やせるごみへ(50cm未満に切ってから)
	エンジン		処理できません	販売店又は専門業者へ相談してください
	エンジンオイル		処理できません	販売店又は専門業者へ相談してください ※廃油ボックスにしみ込ませているものは燃やせるごみへ
	縁台	50cm以上のもの	粗大ごみ	リサイクルプラザに申込む
	延長コード		金属	バケツ・カゴなどに入れる
	煙突	50cm未満のもの	金属	バケツ・カゴなどに入れる
		50cm以上のもの	粗大ごみ	リサイクルプラザに申込む
塩ビ管 ※業者による取替えや、 工事によって発生した ものは処理できません	50cm未満のもの	燃やせないごみ	町指定収集袋(水色) ※50cm未満に切ってから	
	50cm以上のもの	粗大ごみ	リサイクルプラザに申込む	
鉛筆	木	燃やせるごみ	町指定収集袋(クリーム色)	
鉛筆削り	複合素材・電動	燃やせないごみ	町指定収集袋(水色)	
お	オアシス・フローラル フォーム(吸水性スポンジ)		燃やせるごみ	町指定収集袋(クリーム色)
	オイル(自動車用)		処理できません	販売店又は専門業者へ相談してください ※廃油ボックスにしみ込ませているものは燃やせるごみへ
	オイル(食用)		燃やせるごみ	町指定収集袋(クリーム色) ※紙やポロ布にしみ込ませるか、 凝固剤で固める

	品 目	素材・大きさ	分別区分	出 し 方
お	オイルエレメント		処理できません	販売店又は専門業者へ相談してください
	オイル缶(食用・自動車用・ジッポー用等)	金属	カン	中身をカラにし、きれいに洗って、バケツ・カゴなどに入れる
	オイルタンク	50cm以上のもの	粗大ごみ	リサイクルプラザに申込む
	オイルの容器	ガラス	ビン	中身をカラにし、きれいに洗って、バケツ・カゴなどに入れる
		金属	カン	中身をカラにし、きれいに洗って、バケツ・カゴなどに入れる
		プラスチック	容器包装プラスチック	中身をカラにし、きれいに洗って、透明又は半透明の袋に入れる ※汚れのとれないものは燃やせるごみへ
	オイルの容器のふた	金属	金属	きれいに洗って、バケツ・カゴなどに入れる
		プラスチック	容器包装プラスチック	きれいに洗って、透明又は半透明の袋に入れる ※汚れのとれないものは燃やせるごみへ
	オイルヒーター	50cm未満のもの	燃やせないごみ	町指定収集袋(水色)
		50cm以上のもの	粗大ごみ	リサイクルプラザに申込む
	王冠(キャップ)	金属	金属	バケツ・カゴなどに入れる
	OA用紙	紙	雑がみ	紙袋・紙の空き箱などに入れるかひもでしばる
		感熱紙	燃やせるごみ	町指定収集袋(クリーム色)
	大型金庫		処理できません	販売店又は専門業者へ相談してください
	オーディオ機器(携帯音楽プレーヤー含む)	50cm未満のもの	燃やせないごみ	町指定収集袋(水色)
		50cm以上のもの	粗大ごみ	リサイクルプラザに申込む
	オーディオコンポ	50cm未満のもの	燃やせないごみ	町指定収集袋(水色)
		50cm以上のもの	粗大ごみ	リサイクルプラザに申込む
	オーディオラック	木	燃やせるごみ	町指定収集袋(クリーム色)
		金属	金属	バケツ・カゴなどに入れる
プラスチック		硬質プラスチック	透明又は半透明の袋に入れる	
複合素材		燃やせないごみ	町指定収集袋(水色)	
50cm以上のもの		粗大ごみ	リサイクルプラザに申込む	
オートバイ・オートバイ部品		処理できません	販売店又は専門業者へ相談してください	

	品 目	素材・大きさ	分別区分	出 し 方
お	オードブルの容器	プラスチック	容器包装プラスチック	きれいに洗って、透明又は半透明の袋に入れる ※汚れのとれないものは燃やせるごみへ
		アルミ	燃やせるごみ	町指定収集袋(クリーム色)
	オーブントースター	50cm未満のもの	燃やせないごみ	町指定収集袋(水色)
		50cm以上のもの	粗大ごみ	リサイクルプラザに申込む
	オープンレンジ	50cm未満のもの	燃やせないごみ	町指定収集袋(水色)
		50cm以上のもの	粗大ごみ	リサイクルプラザに申込む
	お菓子の袋・容器・箱	ビニール・プラスチック	容器包装プラスチック	中身をカラにし、きれいに洗って、透明又は半透明の袋に入れる ※汚れのとれないものは燃やせるごみへ
		紙(外箱)	雑がみ	紙袋・紙の空き箱などに入れるかひもでしぼる
		紙(コーティングされているもの)	燃やせるごみ	町指定収集袋(クリーム色)
		金属	カン	バケツ・カゴなどに入れる
	オカリナ	陶器	燃やせないごみ	町指定収集袋(水色)
		プラスチック	硬質プラスチック	透明又は半透明の袋に入れる
桶	金属	金属	バケツ・カゴなどに入れる	
	プラスチック	硬質プラスチック	透明又は半透明の袋に入れる	
	複合素材	燃やせないごみ	町指定収集袋(水色)	
	木	燃やせるごみ	町指定収集袋(クリーム色)	
	50cm以上のもの	粗大ごみ	リサイクルプラザに申込む	
おしぼり	ビニール(外装)	容器包装プラスチック	透明又は半透明の袋に入れる	
	紙	燃やせるごみ	町指定収集袋(クリーム色)	
	布	布	透明又は半透明の袋に入れる	
おしぼりクーラー	50cm未満のもの	燃やせないごみ	町指定収集袋(水色)	
	50cm以上のもの	粗大ごみ	リサイクルプラザに申込む	
おしゃぶり	プラスチック	燃やせるごみ	町指定収集袋(クリーム色)	
お新香の容器	プラスチック	容器包装プラスチック	中身をカラにし、きれいに洗って、透明又は半透明の袋に入れる ※汚れのとれないものは燃やせるごみへ	
お玉(しゃくし)	金属	金属	バケツ・カゴなどに入れる	
	竹・木	燃やせるごみ	町指定収集袋(クリーム色)	
	プラスチック	硬質プラスチック	透明又は半透明の袋に入れる	
	複合素材	燃やせないごみ	町指定収集袋(水色)	

	品 目	素材・大きさ	分別区分	出 し 方
お	落ち葉・枯れ葉	葉	燃やせるごみ	透明又は半透明の袋に入れ、1回につき40リットル相当の袋で3袋まで
	お茶の葉のパック	プラスチック	容器包装プラスチック	中身をカラにし、きれいに洗って、透明又は半透明の袋に入れる ※汚れのとれないものは燃やせるごみへ
	お茶の葉の容器	アルミパック・プラスチック	容器包装プラスチック	中身をカラにし、きれいに洗って、透明又は半透明の袋に入れる ※汚れのとれないものは燃やせるごみへ
		金属	カン	バケツ・カゴなどに入れる
		紙	雑がみ	紙袋・紙の空き箱などに入れるかひもでしばる
		50cm以上のもの	粗大ごみ	リサイクルプラザに申込む
	汚泥 ※道路の側溝については、事前に建設課へ相談してください		処理できません	専門業者へ相談してください
	落とし蓋	木・ゴム	燃やせるごみ	町指定収集袋(クリーム色)
		金属	金属	バケツ・カゴなどに入れる
	おにぎりの外装フィルム	プラスチック	容器包装プラスチック	きれいに洗って、透明又は半透明の袋に入れる ※汚れのとれないものは燃やせるごみへ
	帯(おび)	布	布	透明又は半透明の袋に入れる
	汚物入れ(サニタリーボックス・サニタリーバッグ)	紙	燃やせるごみ	町指定収集袋(クリーム色)
		金属	金属	バケツ・カゴなどに入れる
プラスチック		硬質プラスチック	透明又は半透明の袋に入れる	
おぼん	木	燃やせるごみ	町指定収集袋(クリーム色)	
	金属	金属	バケツ・カゴなどに入れる	
	プラスチック	硬質プラスチック	透明又は半透明の袋に入れる	
おまる	プラスチック	硬質プラスチック	透明又は半透明の袋に入れる	
	50cm以上のもの	粗大ごみ	リサイクルプラザに申込む	
おむつ	紙	燃やせるごみ	透明又は半透明の袋に入れる ※汚物は取り除く(他のごみは混ぜないで紙おむつだけ入れてください)	
	布	燃やせるごみ	町指定収集袋(クリーム色) ※汚物は取り除く	
	ペット用	燃やせるごみ	町指定収集袋(クリーム色) ※汚物は取り除く	

	品 目	素材・大きさ	分別区分	出 し 方
お	おむつカバー	布	燃やせるごみ	町指定収集袋(クリーム色)
	おむつの外袋	プラスチック	容器包装プラスチック	透明又は半透明の袋に入れる
	おもちゃ	木	燃やせるごみ	町指定収集袋(クリーム色)
		プラスチック	硬質プラスチック	透明又は半透明の袋に入れる
		複合素材	燃やせないごみ	町指定収集袋(水色)
		50cm以上のもの	粗大ごみ	リサイクルプラザに申込む
	折込チラシ	紙	新聞	ひもで束ねる
	折りたたみ椅子	木	燃やせるごみ	町指定収集袋(クリーム色)
		プラスチック	硬質プラスチック	透明又は半透明の袋に入れる
		複合素材	燃やせないごみ	町指定収集袋(水色)
		金属	金属	バケツ・カゴなどに入れる
		50cm以上のもの	粗大ごみ	リサイクルプラザに申込む
	折りたたみ傘		金属	バケツ・カゴなどに入れる
		カバー	燃やせるごみ	町指定収集袋(クリーム色)
	折りたたみ机	木	燃やせるごみ	町指定収集袋(クリーム色)
		プラスチック	硬質プラスチック	透明又は半透明の袋に入れる
		複合素材	燃やせないごみ	町指定収集袋(水色)
		金属	金属	バケツ・カゴなどに入れる
		50cm以上のもの	粗大ごみ	リサイクルプラザに申込む
	オルガン	50cm以上のもの	粗大ごみ	リサイクルプラザに申込む
	おろしがね	金属	金属	バケツ・カゴなどに入れる
		プラスチック	硬質プラスチック	透明又は半透明の袋に入れる
		複合素材	燃やせないごみ	町指定収集袋(水色)
	おわん	プラスチック	硬質プラスチック	透明又は半透明の袋に入れる
		木	燃やせるごみ	町指定収集袋(クリーム色)
	温室器	ガラスケース	粗大ごみ	リサイクルプラザに申込む
温水洗浄便座	50cm未満のもの	燃やせないごみ	町指定収集袋(水色)	
	50cm以上のもの	粗大ごみ	リサイクルプラザに申込む	
温度計	電子式	燃やせないごみ	町指定収集袋(水色)	
	水銀式	有害ごみ	透明又は半透明の袋に入れる	
温風ヒーター(設置型)	50cm以上のもの	粗大ごみ	リサイクルプラザに申込む	
か	カーステレオ	50cm未満のもの	燃やせないごみ	町指定収集袋(水色)
		50cm以上のもの	粗大ごみ	リサイクルプラザに申込む
	ガーゼ		燃やせるごみ	町指定収集袋(クリーム色)
	ガーデニング用フェンス(ラティス)	木	燃やせるごみ	町指定収集袋(クリーム色)
		プラスチック	硬質プラスチック	透明又は半透明の袋に入れる
		複合素材	燃やせないごみ	町指定収集袋(水色)
50cm以上のもの		粗大ごみ	リサイクルプラザに申込む	
カーテン・カフェカーテン	布	布	透明又は半透明の袋に入れる	

	品 目	素材・大きさ	分別区分	出 し 方
か	カーテンレール	木	燃やせるごみ	町指定収集袋(クリーム色)
		金属	金属	バケツ・カゴなどに入れる
		プラスチック	硬質プラスチック	透明又は半透明の袋に入れる
		陶器・複合素材	燃やせないごみ	町指定収集袋(水色)
		50cm以上のもの	粗大ごみ	リサイクルプラザに申込む
	カード	プラスチック	硬質プラスチック	透明又は半透明の袋に入れる ※クレジットカード等は個人情報 漏洩防止のため切ってから
		上記以外	燃やせるごみ	町指定収集袋(クリーム色)
	カードリーダー		燃やせないごみ	町指定収集袋(水色)
	ガードル	古布	燃やせるごみ	町指定収集袋(クリーム色)
	カーナビケーション機		燃やせないごみ	町指定収集袋(水色)
	カーペット	50cm未満のもの	燃やせるごみ	町指定収集袋(クリーム色) ※50cm未満に切ってから
		50cm以上のもの	粗大ごみ	リサイクルプラザに申込む
	カーペットローラー	粘着テープ	燃やせるごみ	町指定収集袋(クリーム色)
		柄	硬質プラスチック	透明又は半透明の袋に入れる
		柄(50cm以上のもの)	粗大ごみ	リサイクルプラザに申込む
	カーボン紙	紙	燃やせるごみ	町指定収集袋(クリーム色)
	カーラー	プラスチック	硬質プラスチック	透明又は半透明の袋に入れる
	カーラジオ		燃やせないごみ	町指定収集袋(水色)
	カー用品(ナビゲーション・ETCユニット・VICSユニット・テレビ(ブラウン管式を除く)・ラジオ・チューナー・ステレオ・CD/DVD/MDプレーヤー・スピーカー・アンプ等)		燃やせないごみ	町指定収集袋(水色)
	絵画			燃やせるごみ
額(木)			燃やせるごみ	町指定収集袋(クリーム色)
額(金属)			金属	バケツ・カゴなどに入れる
額(プラスチック)			硬質プラスチック	透明又は半透明の袋に入れる
額(複合素材)			燃やせないごみ	町指定収集袋(水色)
50cm以上のもの			粗大ごみ	リサイクルプラザに申込む
貝がら(置き物)		燃やせないごみ	町指定収集袋(水色)	
貝がら(食用)	食用	燃やせるごみ	町指定収集袋(クリーム色)	
介護用ベッド	50cm以上のもの	粗大ごみ	リサイクルプラザに申込む	
懐中電灯	金属・プラスチック	燃やせないごみ	町指定収集袋(水色) ※電池は必ず取り除き有害ごみへ	
かいまき	50cm以上のもの	粗大ごみ	リサイクルプラザに申込む	

	品 目	素材・大きさ	分別区分	出 し 方
か	買い物籠	プラスチック	硬質プラスチック	透明又は半透明の袋に入れる
		50cm以上のもの	粗大ごみ	リサイクルプラザに申込む
	買い物袋(マイバッグ)	布	布	透明又は半透明の袋に入れる
		ナイロン・革・軟質プラスチック	燃やせるごみ	町指定収集袋(クリーム色) ※50cm未満に切ってから
	買い物袋(レジ袋等)	レジ袋	容器包装プラスチック	透明又は半透明の袋に入れる ※汚れのとれないものは燃やせるごみへ
		紙袋	雑がみ	紙袋・紙の空き箱などに入れるか ひもでしばる
	カイロ	使い捨て	燃やせるごみ	町指定収集袋(クリーム色)
		金属	燃やせないごみ	町指定収集袋(水色)
	カイロの外袋	プラスチック・ビニール	容器包装プラスチック	透明又は半透明の袋に入れる
	化学ぞうきん	化学繊維	燃やせるごみ	町指定収集袋(クリーム色)
	化学薬品		処理できません	販売店又は専門業者へ相談してください
	鏡	50cm未満のもの	燃やせないごみ	町指定収集袋(水色)
		50cm以上のもの	粗大ごみ	リサイクルプラザに申込む
	鍵	金属	金属	バケツ・カゴなどに入れる
	角材(建築廃材は除く) (釘が付いているもの 含む) ※業者による取替えや、 工事によって発生した ものは処理できません	長さ50cm未満かつ太さ 10cm未満のもの	燃やせるごみ	町指定収集袋(クリーム色)
		長さ50cm以上または太 さ10cm以上のもの	粗大ごみ	リサイクルプラザに申込む ※1m50cm以下に切ってから
	学習机	50cm以上のもの	粗大ごみ	リサイクルプラザに申込む
	額縁	木	燃やせるごみ	町指定収集袋(クリーム色)
		金属	金属	バケツ・カゴなどに入れる
		プラスチック	硬質プラスチック	透明又は半透明の袋に入れる
		複合素材	燃やせないごみ	町指定収集袋(水色)
		50cm以上のもの	粗大ごみ	リサイクルプラザに申込む
	掛け布団	50cm以上のもの	粗大ごみ	リサイクルプラザに申込む
	かけや(木づち)	50cm未満のもの	燃やせるごみ	町指定収集袋(クリーム色)
		50cm以上のもの	粗大ごみ	リサイクルプラザに申込む
	籠(かご)	木・竹	燃やせるごみ	町指定収集袋(クリーム色)
		金属	金属	バケツ・カゴなどに入れる
		プラスチック	硬質プラスチック	透明又は半透明の袋に入れる
		複合素材	燃やせないごみ	町指定収集袋(水色)
		50cm以上のもの	粗大ごみ	リサイクルプラザに申込む
	傘		金属	バケツ・カゴなどに入れる

	品 目	素材・大きさ	分別区分	出 し 方
か	傘立て	木	燃やせるごみ	町指定収集袋(クリーム色)
		金属	金属	バケツ・カゴなどに入れる
		プラスチック	硬質プラスチック	透明又は半透明の袋に入れる
		陶器・複合素材	燃やせないごみ	町指定収集袋(水色)
		50cm以上のもの	粗大ごみ	リサイクルプラザに申込む
	加湿器	50cm未満のもの	燃やせないごみ	町指定収集袋(水色)
		50cm以上のもの	粗大ごみ	リサイクルプラザに申込む
	菓子の容器・菓子缶・菓子箱・菓子袋	ビニール・プラスチック	容器包装プラスチック	中身をカラにし、きれいに洗って、透明又は半透明の袋に入れる ※汚れのとれないものは燃やせるごみへ
		紙(外箱)	雑がみ	紙袋・紙の空き箱などに入れるかひもでしばる
		紙(コーティングされているもの)	燃やせるごみ	町指定収集袋(クリーム色)
		金属	カン	バケツ・カゴなどに入れる
	ガスストーブ・ガスファンヒーター	50cm未満のもの	燃やせないごみ	町指定収集袋(水色)
		50cm以上のもの	粗大ごみ	リサイクルプラザに申込む
	ガス台(ガステーブルとオーブンレンジ一体型を含む)	50cm未満のもの	燃やせないごみ	町指定収集袋(水色)
		50cm以上のもの	粗大ごみ	リサイクルプラザに申込む
	カスタネット	木	燃やせるごみ	町指定収集袋(クリーム色)
		プラスチック	硬質プラスチック	透明又は半透明の袋に入れる
	ガステーブル	50cm未満のもの	燃やせないごみ	町指定収集袋(水色)
		50cm以上のもの	粗大ごみ	リサイクルプラザに申込む
	ガスボンベ(プロパンボンベ)		処理できません	販売店又は専門業者へ相談してください
ガスレンジ	50cm未満のもの	燃やせないごみ	町指定収集袋(水色)	
	50cm以上のもの	粗大ごみ	リサイクルプラザに申込む	
カセットコンロ(本体)	50cm未満のもの	燃やせないごみ	町指定収集袋(水色)	
	50cm以上のもの	粗大ごみ	リサイクルプラザに申込む	
カセットテープ	本体	燃やせるごみ	町指定収集袋(クリーム色)	
	ケース	硬質プラスチック	透明又は半透明の袋に入れる	
カセットデッキ	50cm未満のもの	燃やせないごみ	町指定収集袋(水色)	
	50cm以上のもの	粗大ごみ	リサイクルプラザに申込む	
カセットボンベ(卓上)		有害ごみ	中身を使いきり、穴をあけ、透明又は半透明の袋に入れる	
ガソリン		処理できません	販売店又は専門業者へ相談してください	
ガソリン携行缶	金属	カン	中身を使いきり、バケツ・カゴなどに入れる	

	品 目	素材・大きさ	分別区分	出 し 方	
か	固めた食用油		燃やせるごみ	町指定収集袋(クリーム色)	
	カタログ	紙	雑がみ	紙袋・紙の空き箱などに入れるか ひもでしばる	
	活性炭		燃やせるごみ	町指定収集袋(クリーム色)	
	カッター	本体		燃やせないごみ	町指定収集袋(水色)
		刃		金属	バケツ・カゴなどに入れる ※紙や布などに包み、表示(「キケン」 など)をする、またはスチール缶の 中に入れ、テープでふたをする
	カットウィッグ(美容 師練習用人形の頭部)	美容師練習用人形の頭 部	燃やせるごみ	町指定収集袋(クリーム色)	
	カッパ(雨具)	50cm未満のもの		燃やせるごみ	町指定収集袋(クリーム色) ※50cm未満に切ってから
		50cm以上のもの		粗大ごみ	リサイクルプラザに申込む
	カップ	紙		燃やせるごみ	町指定収集袋(クリーム色)
		金属		金属	バケツ・カゴなどに入れる
		プラスチック		硬質プラスチック	透明又は半透明の袋に入れる
		複合素材		燃やせないごみ	町指定収集袋(水色)
	カップメンの外装フィ ルム	プラスチック・ビニール	容器包装プラスチ ック	透明又は半透明の袋に入れる	
	カップメンのスープの 袋	プラスチック	容器包装プラスチ ック	中身をカラにし、きれいに洗って、 透明又は半透明の袋に入れる ※汚れのとれないものは燃やせる ごみへ	
	カップメンの容器	プラスチック	容器包装プラスチ ック	中身をカラにし、きれいに洗って、 透明又は半透明の袋に入れる ※汚れのとれないものは燃やせる ごみへ	
		紙(コーティングされて いるもの)		燃やせるごみ	町指定収集袋(クリーム色)
カップメンの容器のふ た	紙(コーティングされて いるもの)		燃やせるごみ	町指定収集袋(クリーム色)	
	プラスチック	容器包装プラスチ ック	きれいに洗って、透明又は半透明 の袋に入れる ※汚れのとれないものは燃やせる ごみへ		
割烹着(かっぱうぎ)	布	布	透明又は半透明の袋に入れる ※汚れているものは燃やせるごみ へ(50cm未満に切ってから)		
かつら			燃やせるごみ	町指定収集袋(クリーム色)	
蚊取り線香(マット)			燃やせるごみ	町指定収集袋(クリーム色)	

か

	品 目	素材・大きさ	分別区分	出 し 方
か	蚊取り線香の容器	紙	燃やせるごみ	町指定収集袋(クリーム色)
		プラスチック	燃やせないごみ	町指定収集袋(水色) ※電池は必ず取り除き有害ごみへ
金属		金属	バケツ・カゴなどに入れる	
金網 ※業者による取替えや、 工事によって発生した ものは処理できません	50cm未満のもの	金属	バケツ・カゴなどに入れる	
	50cm以上のもの	粗大ごみ	リサイクルプラザに申込む	
かなづち	金属	金属	バケツ・カゴなどに入れる	
	プラスチック	硬質プラスチック	透明又は半透明の袋に入れる	
	複合素材	燃やせないごみ	町指定収集袋(水色)	
かばん	紙・革・ビニール・ナイロ ン・軟質プラスチック	燃やせるごみ	町指定収集袋(クリーム色)	
	布	布	透明又は半透明の袋に入れる	
	50cm以上のもの	粗大ごみ	リサイクルプラザに申込む	
かばんや靴などの詰め物	紙	燃やせるごみ	町指定収集袋(クリーム色)	
画板	木	燃やせるごみ	町指定収集袋(クリーム色)	
	プラスチック	硬質プラスチック	透明又は半透明の袋に入れる	
	50cm以上のもの	粗大ごみ	リサイクルプラザに申込む	
画鋲(がびょう)	金属	金属	バケツ・カゴなどに入れる ※スチール缶の中に入れ、テープ でふたをする	
花びん	ガラス	ガラス	バケツ・カゴなどに入れる	
	陶器	燃やせないごみ	町指定収集袋(水色)	
	プラスチック	硬質プラスチック	透明又は半透明の袋に入れる	
壁紙(クロス)(日曜大 工ではがした少量のも のに限る) ※業者による取替えや、 工事によって発生した ものは処理できません	50cm未満のもの	燃やせるごみ	町指定収集袋(クリーム色) ※50cm未満に切ってから	
	50cm以上のもの	粗大ごみ	リサイクルプラザに申込む	
鎌(かま)	金属	金属	バケツ・カゴなどに入れる ※刃は紙や布などに包み、表示 〔キケン〕などをする	
	50cm以上のもの	粗大ごみ	リサイクルプラザに申込む	
釜(かま)	金属	金属	バケツ・カゴなどに入れる	
	50cm以上のもの	粗大ごみ	リサイクルプラザに申込む	
紙おむつ(おむつ)	紙	燃やせるごみ	透明又は半透明の袋に入れる ※汚物は取り除く(他のごみは混 ぜないで紙おむつだけ入れてくだ さい)	

	品 目	素材・大きさ	分別区分	出 し 方
か	紙おむつ(おむつ)	布	燃やせるごみ	町指定収集袋(クリーム色) ※汚物は取り除く
		ペット用	燃やせるごみ	町指定収集袋(クリーム色) ※汚物は取り除く
	紙おむつの袋	プラスチック	容器包装 プラスチック	透明又は半透明の袋に入れる
	紙くず	紙	雑がみ	紙袋・紙の空き箱などに入れるか ひもでしばる ※汚れているものは燃やせるごみへ
	紙コップ	紙	燃やせるごみ	町指定収集袋(クリーム色)
	紙皿	紙	燃やせるごみ	町指定収集袋(クリーム色)
	カミソリ	金属	金属	バケツ・カゴなどに入れる ※刃が取れる物はとり、紙や布などに 包み表示(「キケン」など)をする
		電動式・その他(金属・硬質プラスチックの複合素材)	燃やせないごみ	町指定収集袋(水色) ※刃が取れる物はとり、刃は金属へ ※刃は紙や布などに包み、表示 (「キケン」など)をする
	神棚	50cm未満のもの	燃やせるごみ	町指定収集袋(クリーム色)
		50cm以上のもの	粗大ごみ	リサイクルプラザに申込む
	髪の毛		燃やせるごみ	町指定収集袋(クリーム色)
	紙箱・紙袋	紙	雑がみ	紙袋・紙の空き箱などに入れるか ひもでしばる
	紙パック	アルミコーティングされていないもの	紙パック	中身をカラにし、きれいに洗って 開き、ひもでしばる
		アルミコーティングされているもの	燃やせるごみ	町指定収集袋(クリーム色)
	紙やすり		燃やせるごみ	町指定収集袋(クリーム色)
	ガム		燃やせるごみ	町指定収集袋(クリーム色)
	ガムテープ		燃やせるごみ	町指定収集袋(クリーム色)
	ガムの包み紙	普通紙	雑がみ	紙袋・紙の空き箱などに入れる
		銀紙	燃やせるごみ	町指定収集袋(クリーム色)
	カメラ(防犯用・監視用含む)		燃やせないごみ	町指定収集袋(水色) ※電池は必ず取り除き有害ごみへ
	画用紙	紙	雑がみ	紙袋・紙の空き箱などに入れるか ひもでしばる
	カラーボックス	木	燃やせるごみ	町指定収集袋(クリーム色)
		プラスチック	硬質プラスチック	透明又は半透明の袋に入れる
		50cm以上のもの	粗大ごみ	リサイクルプラザに申込む
	カラオケ機器(家庭用)	50cm未満のもの	燃やせないごみ	町指定収集袋(水色)

	品 目	素材・大きさ	分別区分	出 し 方
か	カラオケ機器(家庭用)	50cm以上のもの	粗大ごみ	リサイクルプラザに申込む
	カラオケのテープ	プラスチック	燃やせるごみ	町指定収集袋(クリーム色)
	からしのチューブ	プラスチック	容器包装プラスチック	中身をカラにし、きれいに洗って、透明又は半透明の袋に入れる ※汚れのとれないものは燃やせるごみへ
	からしのチューブのふた	プラスチック	容器包装プラスチック	きれいに洗って、透明又は半透明の袋に入れる ※汚れのとれないものは燃やせるごみへ
	ガラス ※業者による取替えや、工事によって発生したものは処理できません	50cm未満のもの	ガラス	バケツ・カゴなどに入れる ※割れたガラスは、透明又は半透明の袋に入れ、バケツ・カゴなどに入れる
		50cm以上のもの	粗大ごみ	リサイクルプラザに申込む
	ガラスくず(破片) ※業者による取替えや、工事によって発生したものは処理できません	ガラス	ガラス	割れたガラスは、透明又は半透明の袋に入れ、バケツ・カゴなどに入れる
	ガラスケース	50cm未満のもの	ガラス	バケツ・カゴなどに入れる
		50cm以上のもの	粗大ごみ	リサイクルプラザに申込む
	ガラス食器	ガラス	ガラス	バケツ・カゴなどに入れる
	ガラス戸 ※業者による取替えや、工事によって発生したものは処理できません	50cm未満のもの	燃やせないごみ	町指定収集袋(水色)
		50cm以上のもの	粗大ごみ	リサイクルプラザに申込む
	軽石(セラミック製を含む)		燃やせないごみ	町指定収集袋(水色)
	カレンダー	紙	雑がみ	紙袋・紙の空き箱などに入れるかひもでしばる
	革衣類	革	布	透明又は半透明の袋に入れる
	革靴	革	燃やせるごみ	町指定収集袋(クリーム色)
	革手袋・革製品	革	燃やせるごみ	町指定収集袋(クリーム色)
	革バッグ	革	燃やせるごみ	町指定収集袋(クリーム色)
	瓦(かわら)		処理できません	販売店又は専門業者へ相談してください
	缶	金属	カン	バケツ・カゴなどに入れる
換気扇(家庭用) ※業者による取替えや、工事によって発生したものは処理できません	50cm未満のもの	燃やせないごみ	町指定収集袋(水色)	
	50cm以上のもの	粗大ごみ	リサイクルプラザに申込む	

	品 目	素材・大きさ	分別区分	出 し 方
か	換気扇フィルター		燃やせるごみ	町指定収集袋(クリーム色)
	缶切り器	金属	金属	バケツ・カゴなどに入れる
	玩具(おもちゃ)	プラスチック	硬質プラスチック	透明又は半透明の袋に入れる
		複合素材	燃やせないごみ	町指定収集袋(水色)
		金属	金属	バケツ・カゴなどに入れる
		木	燃やせるごみ	町指定収集袋(クリーム色)
		50cm以上のもの	粗大ごみ	リサイクルプラザに申込む
	緩衝材(梱包用詰めものを含む)	紙	燃やせるごみ	町指定収集袋(クリーム色)
		プラスチック	容器包装プラスチック	透明又は半透明の袋に入れる
	乾燥機(衣類)		処理できません	家電リサイクル法により、町では処理できません ※ごみ・資源物収集カレンダーに出し方の記載があります
	乾燥機(食器・ふとん)	50cm未満のもの	燃やせないごみ	町指定収集袋(水色)
		50cm以上のもの	粗大ごみ	リサイクルプラザに申込む
	乾燥剤(シリカゲル)		燃やせるごみ	町指定収集袋(クリーム色)
	寒暖計	電子式	燃やせないごみ	町指定収集袋(水色)
		水銀式	有害ごみ	透明又は半透明の袋に入れる
	乾電池	充電式電池(ニカド・ニッケル・リチウム)	有害ごみ	透明又は半透明の袋に入れる ※できるだけ小型充電式電池回収協力店へ
		使い捨て電池・ボタン電池	有害ごみ	透明又は半透明の袋に入れる
	かんな(手引き)	本体	燃やせるごみ	町指定収集袋(クリーム色)
		刃	金属	バケツ・カゴなどに入れる ※紙や布などに包み、表示(「キケン」など)をする
	かんな(電動)	50cm未満のもの	燃やせないごみ	町指定収集袋(水色)
50cm以上のもの		粗大ごみ	リサイクルプラザに申込む	
感熱紙(ファックス紙・レシート)	紙	燃やせるごみ	町指定収集袋(クリーム色)	
感熱発泡紙(点字用紙)	紙	燃やせるごみ	町指定収集袋(クリーム色)	
き	キーボード(楽器)	50cm未満のもの	燃やせないごみ	町指定収集袋(水色)
		50cm以上のもの	粗大ごみ	リサイクルプラザに申込む
	キーボード(パソコン用)	50cm未満のもの	燃やせないごみ	町指定収集袋(水色)
	キーホルダー	金属	金属	バケツ・カゴなどに入れる
		プラスチック	硬質プラスチック	透明又は半透明の袋に入れる
		複合素材	燃やせないごみ	町指定収集袋(水色)
貴金属		燃やせないごみ	町指定収集袋(水色)	

	品 目	素材・大きさ	分別区分	出 し 方
き	木くず ※建築廃材を除く	長さ50cm未満かつ太さ10cm未満のもの	燃やせるごみ	町指定収集袋(クリーム色)
		長さ50cm以上または太さ10cm以上のもの	粗大ごみ	リサイクルプラザに申込む ※1m50cm以下に切ってから
ギター	ギター	木	燃やせるごみ	町指定収集袋(クリーム色)
		複合素材	燃やせないごみ	町指定収集袋(水色)
		50cm以上のもの	粗大ごみ	リサイクルプラザに申込む
ギターケース	ギターケース	ハードケース・複合素材	燃やせないごみ	町指定収集袋(水色)
		木・ソフトケース	燃やせるごみ	町指定収集袋(クリーム色)
		50cm以上のもの	粗大ごみ	リサイクルプラザに申込む
キックボード(バッテリーは除く)	キックボード(バッテリーは除く)		粗大ごみ	リサイクルプラザに申込む
		電動	粗大ごみ	リサイクルプラザに申込む ※バッテリーは有害ごみへ ※ナンバープレートは税務課に返却
木づち(かけや)	木づち(かけや)	50cm未満のもの	燃やせるごみ	町指定収集袋(クリーム色)
		50cm以上のもの	粗大ごみ	リサイクルプラザに申込む
キッチンカウンター	キッチンカウンター	50cm以上のもの	粗大ごみ	リサイクルプラザに申込む
キッチンストッカー	キッチンストッカー	50cm以上のもの	粗大ごみ	リサイクルプラザに申込む
キッチンタオル	キッチンタオル	紙	燃やせるごみ	町指定収集袋(クリーム色)
キッチンペーパー	キッチンペーパー	紙	燃やせるごみ	町指定収集袋(クリーム色)
キッチンマット	キッチンマット	50cm未満のもの	燃やせるごみ	町指定収集袋(クリーム色) ※50cm未満に切ってから
		50cm以上のもの	粗大ごみ	リサイクルプラザに申込む
キッチンワゴン	キッチンワゴン	50cm以上のもの	粗大ごみ	リサイクルプラザに申込む
杵(きね)	杵(きね)	50cm以上のもの	粗大ごみ	リサイクルプラザに申込む
木の根・木の幹	木の根・木の幹	長さ50cm未満かつ太さ10cm未満のもの	燃やせるごみ	1束直径30cm以内にして、ひもで束ねる(1回につき3束まで)
		長さ50cm以上または太さ10cm以上のもの	粗大ごみ	リサイクルプラザに申込む ※根の土を落とし、1m50cm以下に切ってから
木箱	木箱	50cm未満のもの	燃やせるごみ	町指定収集袋(クリーム色)
		50cm以上のもの	粗大ごみ	リサイクルプラザに申込む
着物	着物	布	布	透明又は半透明の袋に入れる ※汚れているものは燃やせるごみへ(50cm未満に切ってから)
キャスターハンガー	キャスターハンガー	50cm以上のもの	粗大ごみ	リサイクルプラザに申込む
脚立(きやたつ)	脚立(きやたつ)	木	燃やせるごみ	町指定収集袋(クリーム色)
		金属	金属	バケツ・カゴなどに入れる
		50cm以上のもの	粗大ごみ	リサイクルプラザに申込む
キャッシュカード	キャッシュカード	プラスチック	硬質プラスチック	透明又は半透明の袋に入れる ※個人情報漏洩防止のため切ってから

	品 目	素材・大きさ	分別区分	出 し 方
き	キャビネット	50cm以上のもの	粗大ごみ	リサイクルプラザに申込む
	キャリア	50cm以上のもの	粗大ごみ	リサイクルプラザに申込む
	キャリアケース	50cm未満のもの	燃やせないごみ	町指定収集袋(水色)
		50cm以上のもの	粗大ごみ	リサイクルプラザに申込む
	キャンバス(パス)	50cm未満のもの	燃やせるごみ	町指定収集袋(クリーム色)
		50cm以上のもの	粗大ごみ	リサイクルプラザに申込む
	キャンピングテーブル	木製	燃やせるごみ	町指定収集袋(クリーム色)
		複合素材	燃やせないごみ	町指定収集袋(水色)
		50cm以上のもの	粗大ごみ	リサイクルプラザに申込む
	救急箱	木	燃やせるごみ	町指定収集袋(クリーム色)
		金属	金属	バケツ・カゴなどに入れる
		プラスチック	硬質プラスチック	透明又は半透明の袋に入れる
		複合素材	燃やせないごみ	町指定収集袋(水色)
		50cm以上のもの	粗大ごみ	リサイクルプラザに申込む
	急須(きゅうず)	陶器	燃やせないごみ	町指定収集袋(水色)
		金属	金属	バケツ・カゴなどに入れる
		ガラス	ガラス	バケツ・カゴなどに入れる
	吸水性スポンジ(生花用)		燃やせるごみ	町指定収集袋(クリーム色)
	給湯器(湯沸器)	50cm未満のもの	燃やせないごみ	町指定収集袋(水色)
		50cm以上のもの	粗大ごみ	リサイクルプラザに申込む
	給湯用ボイラー		処理できません	販売店又は専門業者へ相談してください
	牛乳パック	紙	紙パック	中身をカラにし、きれいに洗って開き、ひもでしぼる
		紙(アルミコーティングされているもの)	燃やせるごみ	町指定収集袋(クリーム色)
	牛乳びん	ガラス	ビン	きれいに洗って、バケツ・カゴなどに入れる
	牛乳びんのふた	紙(コーティングされているもの)	燃やせるごみ	町指定収集袋(クリーム色)
		プラスチック	容器包装プラスチック	きれいに洗って、透明又は半透明の袋に入れる ※汚れのとれないものは燃やせるごみへ
		金属	金属	バケツ・カゴなどに入れる
吸盤		燃やせるごみ	町指定収集袋(クリーム色)	
給油ポンプ(手動式)	50cm未満のもの	燃やせるごみ	町指定収集袋(クリーム色)	
	50cm以上のもの	粗大ごみ	リサイクルプラザに申込む	
給油ポンプ(電動式)	50cm未満のもの	燃やせないごみ	町指定収集袋(水色)	
	50cm以上のもの	粗大ごみ	リサイクルプラザに申込む	
教科書	紙	雑誌	ひもで束ねる	

	品 目	素材・大きさ	分別区分	出 し 方
き	鏡台(ドレッサー)	50cm以上のもの	粗大ごみ	リサイクルプラザに申込む
	業務用事務機器		処理できません	販売店又は専門業者へ相談してください
	キリ(錐)	金属	金属	バケツ・カゴなどに入れる ※紙や布などに包み、表示(「キケン」など)をする
	切り花		燃やせるごみ	町指定収集袋(クリーム色)
	禁煙パイプ・パイポ		燃やせるごみ	町指定収集袋(クリーム色)
	金魚鉢	ガラス	ガラス	バケツ・カゴなどに入れる
		プラスチック	硬質プラスチック	透明又は半透明の袋に入れる
		50cm以上のもの	粗大ごみ	リサイクルプラザに申込む
	金庫(大型または耐火性金庫)		処理できません	販売店又は専門業者へ相談してください
	金庫(手提げ)	耐火性金庫を除く	金属	バケツ・カゴなどに入れる
	金属バット	50cm以上のもの	粗大ごみ	リサイクルプラザに申込む
金箔、銀箔の貼った紙	紙	燃やせるごみ	町指定収集袋(クリーム色)	
く	空気入れ	50cm未満のもの	燃やせないごみ	町指定収集袋(水色)
		50cm以上のもの	粗大ごみ	リサイクルプラザに申込む
	空気清浄機	50cm未満のもの	燃やせないごみ	町指定収集袋(水色)
		50cm以上のもの	粗大ごみ	リサイクルプラザに申込む
	クーハン(ベビーバスケット)	50cm以上のもの	粗大ごみ	リサイクルプラザに申込む
	クーラー(エアコン)		処理できません	家電リサイクル法により、町では処理できません ※ごみ・資源物収集カレンダーに出し方の記載があります
	クーラーバッグ	50cm未満のもの	燃やせるごみ	町指定収集袋(クリーム色)
		50cm以上のもの	粗大ごみ	リサイクルプラザに申込む
	クーラーボックス	プラスチック	硬質プラスチック	透明又は半透明の袋に入れる
		複合素材	燃やせないごみ	町指定収集袋(水色)
		50cm以上のもの	粗大ごみ	リサイクルプラザに申込む
	クールサーバー(ウォータージャグ)	ガラス	ガラス	バケツ・カゴなどに入れる
		プラスチック	硬質プラスチック	透明又は半透明の袋に入れる
		複合素材	燃やせないごみ	町指定収集袋(水色)
	釘(くぎ)	金属	金属	バケツ・カゴなどに入れる ※スチール缶の中に入れ、テープでふたをする
	釘抜き	金属	金属	バケツ・カゴなどに入れる
	草・葉		燃やせるごみ	透明又は半透明の袋に入れ、1回につき40リットル相当の袋で3袋まで

	品 目	素材・大きさ	分別区分	出 し 方
く	草刈がま	金属	金属	バケツ・カゴなどに入れる ※紙や布などに包み、表示(「キケン」 など)をする
	草刈機	50cm以上のもの	粗大ごみ	リサイクルプラザに申込む
	鎖(くさり)	金属	金属	バケツ・カゴなどに入れる
		プラスチック	硬質プラスチック	透明又は半透明の袋に入れる
	草焼きバーナー	50cm以上のもの	粗大ごみ	リサイクルプラザに申込む
	櫛(くし)	プラスチック	硬質プラスチック	透明又は半透明の袋に入れる
		木・竹	燃やせるごみ	町指定収集袋(クリーム色)
		金属	金属	バケツ・カゴなどに入れる
	串(くし)	竹	燃やせるごみ	町指定収集袋(クリーム色)
		プラスチック	硬質プラスチック	透明又は半透明の袋に入れる
		金属	金属	バケツ・カゴなどに入れる
	薬(処方されたもの)		燃やせるごみ	町指定収集袋(クリーム色)
	薬の容器	紙(外装)	雑がみ	紙袋・紙の空き箱などに入れるか ひもでしばる
		紙(コーティングされて いるもの)・金属チューブ	燃やせるごみ	町指定収集袋(クリーム色)
		プラスチック(個別包装 ケース等)	容器包装プラスチ ック	透明又は半透明の袋に入れる ※汚れのとれないものは燃やせる ごみへ
		金属	カン	バケツ・カゴなどに入れる
		ガラス	ビン	バケツ・カゴなどに入れる
	果物ナイフ	金属	金属	バケツ・カゴなどに入れる ※紙や布などに包み、表示(「キケン」 など)をする
	果物のネット・保護材	発泡スチロール・プラス チック	容器包装プラスチ ック	透明又は半透明の袋に入れる
		紙	燃やせるごみ	町指定収集袋(クリーム色)
	口紅		燃やせるごみ	町指定収集袋(クリーム色)
口紅の容器	プラスチック	容器包装プラスチ ック	中身をカラにし、きれいに洗って、 透明又は半透明の袋に入れる ※汚れのとれないものは燃やせる ごみへ	
	金属	金属	バケツ・カゴなどに入れる	
	複合素材	燃やせないごみ	町指定収集袋(水色)	
靴(シューズ)		燃やせるごみ	町指定収集袋(クリーム色)	
靴下	古布	燃やせるごみ	町指定収集袋(クリーム色)	
クッキングシート	紙	燃やせるごみ	町指定収集袋(クリーム色)	
クッション	50cm未満のもの	燃やせるごみ	町指定収集袋(クリーム色)	
	50cm以上のもの	粗大ごみ	リサイクルプラザに申込む	

	品 目	素材・大きさ	分別区分	出 し 方
く	クッションカバー	布	布	透明又は半透明の袋に入れる
	クッションの中身(綿・ビーズ・発泡スチロール・パイプ・ウレタン等)	50cm未満のもの	燃やせるごみ	町指定収集袋(クリーム色)
		50cm以上のもの	粗大ごみ	リサイクルプラザに申込む
	靴のラック	木	燃やせるごみ	町指定収集袋(クリーム色)
		金属	金属	バケツ・カゴなどに入れる
		プラスチック	硬質プラスチック	透明又は半透明の袋に入れる
		複合素材	燃やせないごみ	町指定収集袋(水色)
		50cm以上のもの	粗大ごみ	リサイクルプラザに申込む
	靴べら	プラスチック	硬質プラスチック	透明又は半透明の袋に入れる
		金属	金属	バケツ・カゴなどに入れる
		木	燃やせるごみ	町指定収集袋(クリーム色)
	靴みがき用具(クリーム・ブラシ)		燃やせるごみ	町指定収集袋(クリーム色)
	首輪	革・布・ナイロン	燃やせるごみ	町指定収集袋(クリーム色)
		複合素材	燃やせないごみ	町指定収集袋(水色)
	熊手	木	燃やせるごみ	町指定収集袋(クリーム色)
		金属	金属	バケツ・カゴなどに入れる
		プラスチック	硬質プラスチック	透明又は半透明の袋に入れる
		複合素材	燃やせないごみ	町指定収集袋(水色)
		50cm以上のもの	粗大ごみ	リサイクルプラザに申込む
	グラス	ガラス	ガラス	バケツ・カゴなどに入れる
	グラスウール(断熱材) (一般家庭から出た少量のもの) ※業者による取替えや、工事によって発生したものは処理できません	50cm未満のもの	燃やせるごみ	町指定収集袋(クリーム色)
		50cm以上のもの	粗大ごみ	リサイクルプラザに申込む
	クリアファイル	プラスチック	燃やせるごみ	町指定収集袋(クリーム色)
	クリーニング店のハンガー ※できるだけクリーニング店に返却	金属	金属	バケツ・カゴなどに入れる
プラスチック		硬質プラスチック	透明又は半透明の袋に入れる	
クリーニングの袋		燃やせるごみ	町指定収集袋(クリーム色)	
クリーンボックス(ごみ収集庫)	50cm以上のもの	粗大ごみ	リサイクルプラザに申込む	
クリスマスツリー	50cm未満のもの	燃やせないごみ	町指定収集袋(水色)	
	50cm以上のもの	粗大ごみ	リサイクルプラザに申込む	
クリップ	プラスチック	硬質プラスチック	透明又は半透明の袋に入れる	
	金属	金属	バケツ・カゴなどに入れる	
車椅子	50cm以上のもの	粗大ごみ	リサイクルプラザに申込む	

	品 目	素材・大きさ	分別区分	出 し 方
く	車のカバー	50cm未満のもの	燃やせるごみ	町指定収集袋(クリーム色) ※50cm未満に切ってから
		50cm以上のもの	粗大ごみ	リサイクルプラザに申込む
	車の部品(タイヤ・ホイール等)		処理できません	販売店又は専門業者へ相談してください
	車のマット	50cm未満のもの	燃やせるごみ	町指定収集袋(クリーム色) ※50cm未満に切ってから
		50cm以上のもの	粗大ごみ	リサイクルプラザに申込む
	クレヨン・クレパス		燃やせるごみ	町指定収集袋(クリーム色)
	グローブ(スポーツ用品)		燃やせるごみ	町指定収集袋(クリーム色)
	グローランプ(点灯管)		有害ごみ	透明又は半透明の袋に入れる
	クロス(壁紙)(日曜大工ではがした少量のものに限る) ※業者による取替えや、工事によって発生したものは処理できません	50cm未満のもの	燃やせるごみ	町指定収集袋(クリーム色) ※50cm未満に切ってから
		50cm以上のもの	粗大ごみ	リサイクルプラザに申込む
	鍬(くわ)	50cm以上のもの	粗大ごみ	リサイクルプラザに申込む
	軍手		燃やせるごみ	町指定収集袋(クリーム色)
け	蛍光管・蛍光灯		有害ごみ	透明又は半透明の袋に入れる
	珪藻土製品	50cm未満のもの	燃やせないごみ	町指定収集袋(水色)
		50cm以上のもの	粗大ごみ	リサイクルプラザに申込む
	携帯音楽プレーヤー		燃やせないごみ	町指定収集袋(水色)
	携帯ソーラー充電器		燃やせないごみ	町指定収集袋(水色)
		50cm以上のもの	粗大ごみ	リサイクルプラザに申込む
	携帯電話		燃やせないごみ	できるだけ販売店へ返却 ※町指定収集袋(水色)
	携帯電話の電池パック		有害ごみ	できるだけ販売店へ返却 ※透明又は半透明の袋に入れる
	携帯トイレ(ポータブルトイレ除く)		燃やせるごみ	町指定収集袋(クリーム色) ※汚物は取り除く
	携帯用灰皿	軟質プラスチック	燃やせるごみ	町指定収集袋(クリーム色)
		硬質プラスチック	硬質プラスチック	透明又は半透明の袋に入れる
		金属	金属	バケツ・カゴなどに入れる
	携帯ラジオ		燃やせないごみ	町指定収集袋(水色)
	毛糸		布	透明又は半透明の袋に入れる
	計量カップ	紙	燃やせるごみ	町指定収集袋(クリーム色)
		プラスチック	硬質プラスチック	透明又は半透明の袋に入れる
		金属	金属	バケツ・カゴなどに入れる
計量器	50cm未満のもの	燃やせないごみ	町指定収集袋(水色)	
	50cm以上のもの	粗大ごみ	リサイクルプラザに申込む	

	品 目	素材・大きさ	分別区分	出 し 方
け	軽量ブロック		処理できません	専門業者へ相談してください
	ケーキの箱	紙	雑がみ	紙袋・紙の空き箱などに入れるか ひもでしばる ※汚れているものは燃やせるごみへ
	ケージ(ペット用)	木	燃やせるごみ	町指定収集袋(クリーム色)
		金属	金属	バケツ・カゴなどに入れる
		50cm以上のもの	粗大ごみ	リサイクルプラザに申込む
	ケーブル		金属	バケツ・カゴなどに入れる
	ゲーミングモニター	50cm未満のもの	燃やせないごみ	町指定収集袋(水色)
		50cm以上のもの	粗大ごみ	リサイクルプラザに申込む
	ゲーム機(家庭用)	50cm未満のもの	燃やせないごみ	町指定収集袋(水色)
		50cm以上のもの	粗大ごみ	リサイクルプラザに申込む
	ゲームソフト	カセット型	燃やせないごみ	町指定収集袋(水色)
		CD・DVD	硬質プラスチック	透明又は半透明の袋に入れる
	毛皮		布	透明又は半透明の袋に入れる
	消しゴム		燃やせるごみ	町指定収集袋(クリーム色)
	化粧品の容器	金属	金属	バケツ・カゴなどに入れる
		ガラス	ビン	バケツ・カゴなどに入れる
		プラスチック	容器包装プラスチック	中身をカラにし、きれいに洗って、 透明又は半透明の袋に入れる ※汚れのとれないものは燃やせる ごみへ
		スプレー缶	有害ごみ	中身を使いきり、穴をあけ、透明又 は半透明の袋に入れる
	下駄	木	燃やせるごみ	町指定収集袋(クリーム色)
	下駄箱	50cm以上のもの	粗大ごみ	リサイクルプラザに申込む
	ケチャップの外袋	プラスチック	容器包装プラスチック	透明又は半透明の袋に入れる
	ケチャップの容器・ふた	ガラス	ビン	きれいに洗って、バケツ・カゴなど に入れる
		金属	カン	きれいに洗って、バケツ・カゴなど に入れる
プラスチック		容器包装プラスチック	きれいに洗って、透明又は半透明 の袋に入れる	
血圧計	電子式	燃やせないごみ	町指定収集袋(水色)	
	水銀式	有害ごみ	透明又は半透明の袋に入れる	
結束バンド(インシュロック)		燃やせるごみ	町指定収集袋(クリーム色)	
毛抜き	金属	金属	バケツ・カゴなどに入れる	

	品 目	素材・大きさ	分別区分	出 し 方
け	ケミカルライト(サイリウム)	電池式を除く	燃やせるごみ	町指定収集袋(クリーム色)
		電池式	燃やせないごみ	町指定収集袋(水色) ※電池は必ず取り除き有害ごみへ
	煙式殺虫剤の外装	プラスチック	容器包装プラスチック	透明又は半透明の袋に入れる
	煙式殺虫剤の中身		燃やせるごみ	町指定収集袋(クリーム色)
	煙式殺虫剤の容器	プラスチック	容器包装プラスチック	透明又は半透明の袋に入れる
		金属	カン	バケツ・カゴなどに入れる
	牽引ロープ	50cm未満のもの	燃やせないごみ	町指定収集袋(水色) ※50cm未満に切ってから
		50cm以上のもの	粗大ごみ	リサイクルプラザに申込む
	玄関マット	50cm未満のもの	燃やせるごみ	町指定収集袋(クリーム色) ※50cm未満に切ってから
		50cm以上のもの	粗大ごみ	リサイクルプラザに申込む
	健康器具	50cm未満のもの	燃やせないごみ	町指定収集袋(水色)
		50cm以上のもの	粗大ごみ	リサイクルプラザに申込む
	剣山(けんざん)	金属	金属	バケツ・カゴなどに入れる
	建築廃材		処理できません	専門業者へ相談してください
	原付バイク		処理できません	販売店又は専門業者へ相談してください
剣道用具	50cm以上のもの	粗大ごみ	リサイクルプラザに申込む	
こ	基石	プラスチック	硬質プラスチック	透明又は半透明の袋に入れる
		石・貝	燃やせないごみ	町指定収集袋(水色)
		ガラス	ガラス	バケツ・カゴなどに入れる
	高圧洗浄機	50cm未満のもの	燃やせないごみ	町指定収集袋(水色)
		50cm以上のもの	粗大ごみ	リサイクルプラザに申込む
	工具箱	木	燃やせるごみ	町指定収集袋(クリーム色)
		金属	金属	バケツ・カゴなどに入れる
		プラスチック	硬質プラスチック	透明又は半透明の袋に入れる
		50cm以上のもの	粗大ごみ	リサイクルプラザに申込む
	広告紙	紙	雑がみ	紙袋・紙の空き箱などに入れるか ひもでしばる
	合成紙	紙	燃やせるごみ	町指定収集袋(クリーム色)
	合成皮革製品	革	燃やせるごみ	町指定収集袋(クリーム色)
	ゴーグル		燃やせないごみ	町指定収集袋(水色)
	コースター	金属	金属	バケツ・カゴなどに入れる
		プラスチック	硬質プラスチック	透明又は半透明の袋に入れる
複合素材		燃やせないごみ	町指定収集袋(水色)	
布・木		燃やせるごみ	町指定収集袋(クリーム色)	
コート	布	布	透明又は半透明の袋に入れる	

	品 目	素材・大きさ	分別区分	出 し 方
こ	コード(電気)	金属	金属	バケツ・カゴなどに入れる
	コードリール	金属・プラスチック	燃やせないごみ	町指定収集袋(水色) ※コードは金属へ
	コーヒーミルクの容器	ビニール・プラスチック	容器包装プラスチック	中身をカラにし、きれいに洗って、 透明又は半透明の袋に入れる ※汚れのとれないものは燃やせる ごみへ
	コーヒーマーカー		燃やせないごみ	町指定収集袋(水色)
	小型充電式電池	ニカド・ニッケル・リチウム	有害ごみ	透明又は半透明の袋に入れる ※できるだけ小型充電式電池回収 協力店へ
	苔		燃やせるごみ	町指定収集袋(クリーム色)
	固形石けん・粉石けん		燃やせるごみ	町指定収集袋(クリーム色)
	ござ	50cm未満のもの	燃やせるごみ	町指定収集袋(クリーム色) ※50cm未満に切ってから
		50cm以上のもの	粗大ごみ	リサイクルプラザに申込む
	こたつ(本体)	50cm以上のもの	粗大ごみ	リサイクルプラザに申込む
	こたつ板・天板	50cm以上のもの	粗大ごみ	リサイクルプラザに申込む
	こたつ掛けぶとん	50cm以上のもの	粗大ごみ	リサイクルプラザに申込む
	こたつ下敷き	50cm未満のもの	燃やせるごみ	町指定収集袋(クリーム色) ※50cm未満に切ってから
		50cm以上のもの	粗大ごみ	リサイクルプラザに申込む
	こたつの電熱器具	50cm未満のもの	燃やせないごみ	町指定収集袋(水色)
		50cm以上のもの	粗大ごみ	リサイクルプラザに申込む
	コップ	紙・プラスチック(使い捨て)	燃やせるごみ	町指定収集袋(クリーム色)
		陶器	燃やせないごみ	町指定収集袋(水色)
		硬質プラスチック	硬質プラスチック	透明又は半透明の袋に入れる
		金属	金属	バケツ・カゴなどに入れる
		ガラス	ガラス	バケツ・カゴなどに入れる
	コテ	金属	金属	バケツ・カゴなどに入れる
		木	燃やせるごみ	町指定収集袋(クリーム色)
		電気式	燃やせないごみ	町指定収集袋(水色)
	コテ(ヘアアイロン)		燃やせないごみ	町指定収集袋(水色)
	琴	50cm未満のもの	燃やせるごみ	町指定収集袋(クリーム色)
		50cm以上のもの	粗大ごみ	リサイクルプラザに申込む
	子供用乗り物(自転車・三輪車)	50cm以上のもの	粗大ごみ	リサイクルプラザに申込む
	粉ミルクの缶	金属	カン	中身をカラにし、きれいに洗って、 バケツ・カゴなどに入れる
	小鉢		燃やせないごみ	町指定収集袋(水色)

	品 目	素材・大きさ	分別区分	出 し 方
こ	碁盤	木(盤の厚さが10cm未満のもの)	燃やせるごみ	町指定収集袋(クリーム色)
		プラスチック(盤の厚さが5mm未満のもの)	硬質プラスチック	透明又は半透明の袋に入れる
		50cm以上のもの	粗大ごみ	リサイクルプラザに申込む
	コピー機(大型・業務用)		処理できません	販売店又は専門業者へ相談してください
	コピー機(家庭用小型)	50cm未満のもの	燃やせないごみ	町指定収集袋(水色)
50cm以上のもの		粗大ごみ	リサイクルプラザに申込む	
	コピー用紙	紙	雑がみ	紙袋・紙の空き箱などに入れるかひもでしぼる
	ごみ箱	金属	金属	バケツ・カゴなどに入れる
		プラスチック	硬質プラスチック	透明又は半透明の袋に入れる
		電動	燃やせないごみ	町指定収集袋(水色)
		木	燃やせるごみ	町指定収集袋(クリーム色)
		50cm以上のもの	粗大ごみ	リサイクルプラザに申込む
	小麦粉の袋	紙	燃やせるごみ	町指定収集袋(クリーム色)
		プラスチック・ビニール	容器包装プラスチック	中身をカラにし、きれいに洗って、透明又は半透明の袋に入れる ※汚れのとれないものは燃やせるごみへ
	ゴム製品	ゴム	燃やせるごみ	町指定収集袋(クリーム色)
	ゴム手袋	ゴム	燃やせるごみ	町指定収集袋(クリーム色)
	ゴム長靴	ゴム	燃やせるごみ	町指定収集袋(クリーム色)
	ゴムボート	50cm未満のもの	燃やせるごみ	町指定収集袋(クリーム色) ※50cm未満に切ってから
		50cm以上のもの	粗大ごみ	リサイクルプラザに申込む
	米びつ	木	燃やせるごみ	町指定収集袋(クリーム色)
		プラスチック	硬質プラスチック	透明又は半透明の袋に入れる
		保冷	燃やせないごみ	町指定収集袋(水色)
		50cm以上のもの	粗大ごみ	リサイクルプラザに申込む
	米びつ付きストッカー	50cm以上のもの	粗大ごみ	リサイクルプラザに申込む
	米袋	プラスチック・ビニール	容器包装プラスチック	きれいに洗って、透明又は半透明の袋に入れる ※汚れのとれないものは燃やせるごみへ(50cm未満に切ってから)
		紙	雑がみ	紙袋・紙の空き箱などに入れるかひもでしぼる
		紙(コーティングされているもの)	燃やせるごみ	町指定収集袋(クリーム色)
	コルク		燃やせるごみ	町指定収集袋(クリーム色)

	品 目	素材・大きさ	分別区分	出 し 方
こ	コルク抜き	金属	金属	バケツ・カゴなどに入れる
	コルクボード	50cm未満のもの	燃やせるごみ	町指定収集袋(クリーム色)
		50cm以上のもの	粗大ごみ	リサイクルプラザに申込む
	ゴルフクラブ	50cm以上のもの	粗大ごみ	リサイクルプラザに申込む
	ゴルフシューズ		燃やせるごみ	町指定収集袋(クリーム色)
	ゴルフティー	木・軟質プラスチック	燃やせるごみ	町指定収集袋(クリーム色)
		硬質プラスチック	硬質プラスチック	透明又は半透明の袋に入れる
	ゴルフバッグ	50cm以上のもの	粗大ごみ	リサイクルプラザに申込む
	ゴルフボール		燃やせるごみ	町指定収集袋(クリーム色)
	ゴルフマット	50cm未満のもの	燃やせるごみ	町指定収集袋(クリーム色)
		50cm以上のもの	粗大ごみ	リサイクルプラザに申込む
	コンクリート・ブロック		処理できません	販売店又は専門業者へ相談してください
	コンセント		燃やせないごみ	町指定収集袋(水色)
	コンテナボックス(収納ケース)	金属	金属	バケツ・カゴなどに入れる
		ダンボール	ダンボール	ひもで束ねる
		プラスチック	硬質プラスチック	透明又は半透明の袋に入れる
		複合素材	燃やせないごみ	町指定収集袋(水色)
		木	燃やせるごみ	町指定収集袋(クリーム色)
		50cm以上のもの	粗大ごみ	リサイクルプラザに申込む
	コンドーム		燃やせるごみ	町指定収集袋(クリーム色)
	コンパクト	鏡付き	燃やせないごみ	町指定収集袋(水色)
		鏡なし	容器包装プラスチック	きれいに洗って、透明又は半透明の袋に入れる ※汚れのとれないものは燃やせるごみへ
	コンパス	金属	金属	バケツ・カゴなどに入れる
複合素材		燃やせないごみ	町指定収集袋(水色)	
コンパネ ※業者による取替えや、工事によって発生したものは処理できません	50cm未満のもの	燃やせるごみ	町指定収集袋(クリーム色)	
	50cm以上のもの	粗大ごみ	リサイクルプラザに申込む	
コンビラック	椅子やゆりかごになるもの	粗大ごみ	リサイクルプラザに申込む	
コンプレッサー(家庭用)	50cm未満のもの	燃やせないごみ	町指定収集袋(水色)	
	50cm以上のもの	粗大ごみ	リサイクルプラザに申込む	
コンポ	50cm未満のもの	燃やせないごみ	町指定収集袋(水色)	
	50cm以上のもの	粗大ごみ	リサイクルプラザに申込む	
コンポスター	50cm以上のもの	粗大ごみ	リサイクルプラザに申込む	
さ	サーキュレーター	50cm未満のもの	燃やせないごみ	町指定収集袋(水色)
		50cm以上のもの	粗大ごみ	リサイクルプラザに申込む

	品 目	素材・大きさ	分別区分	出 し 方
さ	サーフボード	50cm以上のもの	粗大ごみ	リサイクルプラザに申込む
	サイクリングマシン	50cm以上のもの	粗大ごみ	リサイクルプラザに申込む
	座椅子	50cm未満のもの	燃やせないごみ	町指定収集袋(水色)
		50cm以上のもの	粗大ごみ	リサイクルプラザに申込む
	サイドボード	50cm以上のもの	粗大ごみ	リサイクルプラザに申込む
	財布		燃やせるごみ	町指定収集袋(クリーム色)
	サイリウム(ケミカルライト)	電池式を除く	燃やせるごみ	町指定収集袋(クリーム色)
		電池式	燃やせないごみ	町指定収集袋(水色) ※電池は必ず取り除き有害ごみへ
	サウナ	50cm以上のもの	粗大ごみ	リサイクルプラザに申込む
	魚焼き網	金属	金属	バケツ・カゴなどに入れる
	魚焼き器	50cm未満のもの	燃やせないごみ	町指定収集袋(水色)
		50cm以上のもの	粗大ごみ	リサイクルプラザに申込む
	作業着	布	布	透明又は半透明の袋に入れる ※汚れているものは燃やせるごみへ(50cm以下に切ってから)
	酒カップ	ガラス	ビン	中身をカラにし、きれいに洗って、バケツ・カゴなどに入れる
		プラスチック	容器包装プラスチック	中身をカラにし、きれいに洗って、透明又は半透明の袋に入れる
	酒カップのふた	金属	金属	バケツ・カゴなどに入れる
		プラスチック	容器包装プラスチック	きれいに洗って、透明又は半透明の袋に入れる ※汚れのとれないものは燃やせるごみへ
	酒ケース・ビールケース	50cm以上のもの	粗大ごみ	リサイクルプラザに申込む ※できるだけ販売店に返却
	酒パック	紙パック(アルミコーティングされているもの)	燃やせるごみ	町指定収集袋(クリーム色)
		紙パック(アルミコーティングされていないもの)	雑がみ	紙袋・紙の空き箱などに入れるかひもで縛る
	座敷ぼうき	木・竹	燃やせるごみ	町指定収集袋(クリーム色)
プラスチック		硬質プラスチック	透明又は半透明の袋に入れる	
50cm以上のもの		粗大ごみ	リサイクルプラザに申込む	
座卓	50cm以上のもの	粗大ごみ	リサイクルプラザに申込む	
サッシ ※業者による取替えや、工事によって発生したものは処理できません	50cm未満のもの	燃やせないごみ	町指定収集袋(水色)	
	50cm以上のもの	粗大ごみ	リサイクルプラザに申込む	
雑誌	紙	雑誌	ひもで束ねる	

	品 目	素材・大きさ	分別区分	出 し 方
さ	殺虫剤(煙式殺虫剤を除く)	スプレー缶	有害ごみ	中身を使いきり、穴をあけ、透明又は半透明の袋に入れる
	殺虫剤(煙式殺虫剤を除く)	スプレー缶以外	処理できません	販売店又は専門業者へ相談してください
	座布団	50cm未満のもの	燃やせるごみ	町指定収集袋(クリーム色)
		50cm以上のもの	粗大ごみ	リサイクルプラザに申込む
	サポーター		燃やせるごみ	町指定収集袋(クリーム色)
	サマーベッド	50cm以上のもの	粗大ごみ	リサイクルプラザに申込む
皿	紙(コーティングされているもの)・木		燃やせるごみ	町指定収集袋(クリーム色)
		紙(コーティングされていないもの)	雑がみ	きれいに洗って、紙袋・紙の空き箱などに入れるかひもでしばる ※汚れのとれないものは、燃やせるごみへ
	陶器	燃やせないごみ	町指定収集袋(水色)	
	プラスチック	硬質プラスチック	透明又は半透明の袋に入れる	
	ガラス	ガラス	バケツ・カゴなどに入れる	
	金属	金属	バケツ・カゴなどに入れる	
	ざる	金属	金属	バケツ・カゴなどに入れる
竹		燃やせるごみ	町指定収集袋(クリーム色)	
プラスチック		硬質プラスチック	透明又は半透明の袋に入れる	
50cm以上のもの		粗大ごみ	リサイクルプラザに申込む	
三角コーナー	金属	金属	バケツ・カゴなどに入れる	
	プラスチック	硬質プラスチック	透明又は半透明の袋に入れる	
三脚	金属	金属	バケツ・カゴなどに入れる	
	プラスチック	硬質プラスチック	透明又は半透明の袋に入れる	
	複合素材	燃やせないごみ	町指定収集袋(水色)	
	50cm以上のもの	粗大ごみ	リサイクルプラザに申込む	
	サングラス		燃やせないごみ	町指定収集袋(水色)
	サンシェード(車用日よけ)		燃やせるごみ	町指定収集袋(クリーム色) ※50cm未満に切ってから
		50cm以上のもの	粗大ごみ	リサイクルプラザに申込む
	サンダル		燃やせるごみ	町指定収集袋(クリーム色)
	残土		処理できません	専門業者へ相談してください
	サンドバッグ	50cm未満のもの	燃やせるごみ	町指定収集袋(クリーム色) ※砂を取り除いて、50cm未満に切ってから
		50cm以上のもの	粗大ごみ	リサイクルプラザに申込む ※砂を取り除いてから

	品 目	素材・大きさ	分別区分	出 し 方
さ	サンドバッグ	砂入りのもの	処理できません	販売店又は専門業者へ相談してください ※砂を取り除けば、バッグ部分は燃やせるごみ(50cm未満に切ってから)又は粗大ごみ(50cm以上のもの)へ
	サンバイザー	プラスチック	燃やせるごみ	町指定収集袋(クリーム色)
	残飯		燃やせるごみ	町指定収集袋(クリーム色)
	三面鏡	50cm以上のもの	粗大ごみ	リサイクルプラザに申込む
	三輪車	50cm以上のもの	粗大ごみ	リサイクルプラザに申込む
し	CSアンテナ	50cm未満のもの	燃やせないごみ	町指定収集袋(水色)
		50cm以上のもの	粗大ごみ	リサイクルプラザに申込む
	CSチューナー		燃やせないごみ	町指定収集袋(水色)
	シーツ(敷布)	布	布	透明又は半透明の袋に入れる
	CD	本体・ケース	硬質プラスチック	透明又は半透明の袋に入れる
	CDプレーヤー・CDラジカセ	50cm未満のもの	燃やせないごみ	町指定収集袋(水色)
		50cm以上のもの	粗大ごみ	リサイクルプラザに申込む
	CDラック	木	燃やせるごみ	町指定収集袋(クリーム色)
		金属	金属	バケツ・カゴなどに入れる
		プラスチック	硬質プラスチック	透明又は半透明の袋に入れる
		複合素材	燃やせないごみ	町指定収集袋(水色)
		50cm以上のもの	粗大ごみ	リサイクルプラザに申込む
	シート(座席)(自動車・バイク用)		処理できません	専門業者へ相談してください
	シート(ビニールシート等)	50cm未満のもの	燃やせるごみ	町指定収集袋(クリーム色) ※50cm未満に切ってから
		50cm以上のもの	粗大ごみ	リサイクルプラザに申込む
	シートカバー	50cm未満のもの	燃やせるごみ	町指定収集袋(クリーム色) ※50cm未満に切ってから
		50cm以上のもの	粗大ごみ	リサイクルプラザに申込む
	GPS機器		燃やせないごみ	町指定収集袋(水色)
	シーリングライト	50cm未満のもの	燃やせないごみ	町指定収集袋(水色)
		50cm以上のもの	粗大ごみ	リサイクルプラザに申込む
	シール		燃やせるごみ	町指定収集袋(クリーム色)
	ジーンズ	布	布	透明又は半透明の袋に入れる
	シェーバー		燃やせないごみ	町指定収集袋(水色)
	ジェットスキー		処理できません	販売店又は専門業者へ相談してください
	歯間ブラシ		燃やせるごみ	町指定収集袋(クリーム色)
	磁気マットレス	50cm以上のもの	粗大ごみ	リサイクルプラザに申込む
	敷物	50cm未満のもの	燃やせるごみ	町指定収集袋(クリーム色) ※50cm未満に切ってから
		50cm以上のもの	粗大ごみ	リサイクルプラザに申込む

	品 目	素材・大きさ	分別区分	出 し 方
し	磁石	磁石のみ	金属	バケツ・カゴなどに入れる
		複合素材	燃やせないごみ	町指定収集袋(水色)
	辞書・辞典	紙	雑誌	ひもで束ねる
	下着類	古布	燃やせるごみ	町指定収集袋(クリーム色)
	下敷き	プラスチック	燃やせるごみ	町指定収集袋(クリーム色)
	支柱・アーチ(園芸用)	木	燃やせるごみ	町指定収集袋(クリーム色)
		プラスチック	硬質プラスチック	透明又は半透明の袋に入れる
		50cm以上のもの	粗大ごみ	リサイクルプラザに申込む
	七輪(しちりん)		燃やせないごみ	町指定収集袋(水色)
	室外機(エアコン)		処理できません	家電リサイクル法により、町では 処理できません ※ごみ・資源物収集カレンダーに 出し方の記載があります
	湿度計		燃やせないごみ	町指定収集袋(水色)
	シップ薬		燃やせるごみ	町指定収集袋(クリーム色)
	シップ離型フィルム	プラスチック	燃やせるごみ	町指定収集袋(クリーム色)
	自転車(三輪車含む)	50cm以上のもの	粗大ごみ	リサイクルプラザに申込む
	自転車空気入れ	50cm未満のもの	燃やせないごみ	町指定収集袋(水色)
		50cm以上のもの	粗大ごみ	リサイクルプラザに申込む
	自転車の籠	プラスチック	硬質プラスチック	透明又は半透明の袋に入れる
		金属	金属	バケツ・カゴなどに入れる
	自転車の車輪	タイヤ・チューブ	燃やせるごみ	町指定収集袋(クリーム色) ※50cm未満に切ってから
		上記以外	燃やせないごみ	町指定収集袋(水色)
		フレーム付き	金属	バケツ・カゴなどに入れる
		50cm以上のもの	粗大ごみ	リサイクルプラザに申込む
	自動車・自動車の部品		処理できません	販売店又は専門業者へ相談してく ださい
	自動車用品(ナビゲーション・ETCユニット・VICS ユニット・テレビ(ブラウン管式を除く)・ラジオ チューナー・ステレオ CD/DVD/MDプレーヤー・スピーカー・アンプ等)		燃やせないごみ	町指定収集袋(水色)
	竹刀・木刀	竹・木	燃やせるごみ	町指定収集袋(クリーム色)
		複合素材	燃やせないごみ	町指定収集袋(水色)
		50cm以上のもの	粗大ごみ	リサイクルプラザに申込む
芝		燃やせるごみ	透明又は半透明の袋に入れ、1回につ き40リットル相当の袋で3袋まで ※土を落としてから	

	品 目	素材・大きさ	分別区分	出 し 方
し	芝(人工)	シートタイプ	燃やせるごみ	町指定収集袋(クリーム色) ※50cm未満に切ってから
		ジョイント式(プラスチック製)	硬質プラスチック	きれいに洗って、透明又は半透明の袋に入れる ※汚れのとれないものは燃やせるごみへ
		50cm以上のもの	粗大ごみ	リサイクルプラザに申込む
	芝刈り機	50cm以上のもの	粗大ごみ	リサイクルプラザに申込む
	ジャー(炊飯器)	50cm未満のもの	燃やせないごみ	町指定収集袋(水色)
		50cm以上のもの	粗大ごみ	リサイクルプラザに申込む
	シャープペンシル	プラスチック	硬質プラスチック	透明又は半透明の袋に入れる
		金属・複合素材	燃やせないごみ	町指定収集袋(水色)
	シャープペンシルの芯		燃やせるごみ	町指定収集袋(クリーム色)
	杓子	木	燃やせるごみ	町指定収集袋(クリーム色)
	蛇口	金属	金属	バケツ・カゴなどに入れる
	ジャケット	布	布	透明又は半透明の袋に入れる
	遮光ネット(車用)	50cm未満のもの	燃やせるごみ	町指定収集袋(クリーム色) ※50cm未満に切ってから
		50cm以上のもの	粗大ごみ	リサイクルプラザに申込む
	写真	紙	燃やせるごみ	町指定収集袋(クリーム色)
	写真のネガフィルム	プラスチック	燃やせるごみ	町指定収集袋(クリーム色)
	写真機(カメラ)		燃やせないごみ	町指定収集袋(水色)
	ジャッキ(自動車用)	50cm未満のもの	金属	バケツ・カゴなどに入れる
		50cm以上のもの	粗大ごみ	リサイクルプラザに申込む
	シャッター		処理できません	販売店又は専門業者へ相談してください
	しゃもじ	プラスチック	硬質プラスチック	透明又は半透明の袋に入れる
		木	燃やせるごみ	町指定収集袋(クリーム色)
		金属	金属	バケツ・カゴなどに入れる
	シャワーキャップ	ゴム付き	燃やせるごみ	町指定収集袋(クリーム色)
	シャワーヘッド	複合素材	燃やせないごみ	町指定収集袋(水色)
		プラスチック	硬質プラスチック	透明又は半透明の袋に入れる
	シャンデリア	50cm未満のもの	燃やせないごみ	町指定収集袋(水色)
		50cm以上のもの	粗大ごみ	リサイクルプラザに申込む
	ジャンパー	布	布	透明又は半透明の袋に入れる
	シャンプーのキャップ・ノズル	プラスチック	容器包装プラスチック	きれいに洗って、透明又は半透明の袋に入れる ※汚れのとれないものは燃やせるごみへ

	品 目	素材・大きさ	分別区分	出 し 方	
し	シャンプーの詰替え用 パック・ふた	プラスチック	容器包装プラスチ ック	きれいに洗って、透明又は半透明 の袋に入れる ※汚れのとれないものは燃やせる ごみへ	
	シャンプーの容器	プラスチック	容器包装プラスチ ック	中身をカラにし、きれいに洗って、 透明又は半透明の袋に入れる ※汚れのとれないものは燃やせる ごみへ	
	シャンプーハット		燃やせるごみ	町指定収集袋(クリーム色)	
	週刊誌	紙	雑誌	ひもで束ねる	
	祝儀袋	和紙	燃やせるごみ	町指定収集袋(クリーム色)	
	ジューサー(ミキサー)		燃やせないごみ	町指定収集袋(水色)	
	シューズ(靴)		燃やせるごみ	町指定収集袋(クリーム色)	
	シューズケース		燃やせるごみ	町指定収集袋(クリーム色)	
	ジュースの缶	金属	カン	中身をカラにし、きれいに洗って、 バケツ・カゴなどに入れる	
	ジュースの容器	紙パック(アルミコーテ ィングされているもの)		燃やせるごみ	町指定収集袋(クリーム色)
		紙パック(アルミコーティ ィングされていないもの)	紙パック		中身をカラにし、きれいに洗って 開き、ひもでしばる
		金属	カン		きれいに洗って、バケツ・カゴなど に入れる
		ガラス	ビン		きれいに洗って、バケツ・カゴなど に入れる
		プラスチック(♻️の マーク入り)	ペットボトル		中身をカラにし、きれいに洗って、 透明又は半透明の袋に入れる ※汚れのとれないものは燃やせる ごみへ
		プラスチック(♻️の マーク入り)	容器包装プラスチ ック		中身をカラにし、きれいに洗って、 透明又は半透明の袋に入れる ※汚れのとれないものは燃やせる ごみへ
	ジュースの容器のフタ	金属	金属		バケツ・カゴなどに入れる
		プラスチック	容器包装プラスチ ック		きれいに洗って、透明又は半透明 の袋に入れる
	修正液の容器	プラスチック	燃やせるごみ	町指定収集袋(クリーム色)	
	修正テープ	プラスチック	燃やせるごみ	町指定収集袋(クリーム色)	
	住宅用火災警報器	プラスチック	燃やせないごみ	町指定収集袋(水色)	
じゅうたん	50cm未満のもの	燃やせるごみ	町指定収集袋(クリーム色) ※50cm未満に切ってから		
	50cm以上のもの	粗大ごみ	リサイクルプラザに申込む		

	品 目	素材・大きさ	分別区分	出 し 方	
し	充電器(アダプター)	金属・プラスチック	燃やせないごみ	町指定収集袋(水色)	
	充電式電池	ニカド・ニッケル・リチウム	有害ごみ	透明又は半透明の袋に入れる ※できるだけ小型充電式電池回収協力店へ	
	収納ケース	金属	金属	金属	バケツ・カゴなどに入れる
		ダンボール	ダンボール	ダンボール	ひもで束ねる
		プラスチック	硬質プラスチック	硬質プラスチック	透明又は半透明の袋に入れる
		複合素材	燃やせないごみ	燃やせないごみ	町指定収集袋(水色)
		木	燃やせるごみ	燃やせるごみ	町指定収集袋(クリーム色)
		50cm以上のもの	粗大ごみ	粗大ごみ	リサイクルプラザに申込む
	重量ブロック		処理できません	専門業者へ相談してください	
	数珠(じゆず)	木	燃やせるごみ	燃やせるごみ	町指定収集袋(クリーム色)
		石・ガラス・水晶	燃やせないごみ	燃やせないごみ	町指定収集袋(水色)
		プラスチック	硬質プラスチック	硬質プラスチック	透明又は半透明の袋に入れる
	朱肉		燃やせるごみ	燃やせるごみ	町指定収集袋(クリーム色)
	シュラフ(寝袋)	50cm未満のもの	燃やせるごみ	燃やせるごみ	町指定収集袋(クリーム色) ※50cm未満に切ってから
		50cm以上のもの	粗大ごみ	粗大ごみ	リサイクルプラザに申込む
	ジュラルミンケース	50cm未満のもの	燃やせないごみ	燃やせないごみ	町指定収集袋(水色)
		50cm以上のもの	粗大ごみ	粗大ごみ	リサイクルプラザに申込む
	シュレッター	50cm未満のもの	燃やせないごみ	燃やせないごみ	町指定収集袋(水色)
		50cm以上のもの	粗大ごみ	粗大ごみ	リサイクルプラザに申込む
	シュレッターくず	紙(感熱紙・カーボン紙は除く)	雑がみ	雑がみ	紙袋・紙の空き箱などに入れるか 透明の袋に入れる ※透明の袋には他のごみは混ぜないでシュレッターくずだけ入れてください
	循環式風呂湯沸器(24時間風呂用)	50cm以上のもの	粗大ごみ	粗大ごみ	リサイクルプラザに申込む
	瞬間湯沸機(台所用)	50cm未満のもの	燃やせないごみ	燃やせないごみ	町指定収集袋(水色)
		50cm以上のもの	粗大ごみ	粗大ごみ	リサイクルプラザに申込む
ジョイントカーペット	50cm未満のもの	燃やせるごみ	燃やせるごみ	町指定収集袋(クリーム色) ※50cm未満に切ってから	
	50cm以上のもの	粗大ごみ	粗大ごみ	リサイクルプラザに申込む	
ジョイントマット	50cm未満のもの	燃やせるごみ	燃やせるごみ	町指定収集袋(クリーム色) ※50cm未満に切ってから	
	50cm以上のもの	粗大ごみ	粗大ごみ	リサイクルプラザに申込む	
消火器		処理できません	処理できません	販売店又は専門業者へ相談してください	
消火スプレー		有害ごみ	有害ごみ	中身を使いきり、穴をあけ、透明又は半透明の袋に入れる	

	品 目	素材・大きさ	分別区分	出 し 方
し	定規(じょうぎ)	金属	金属	バケツ・カゴなどに入れる
		プラスチック	硬質プラスチック	透明又は半透明の袋に入れる
		竹・木	燃やせるごみ	町指定収集袋(クリーム色)
		50cm以上のもの	粗大ごみ	リサイクルプラザに申込む
	将棋の駒	プラスチック	硬質プラスチック	透明又は半透明の袋に入れる
		上記以外	燃やせるごみ	町指定収集袋(クリーム色)
	将棋盤	木(盤の厚さが10cm未満のもの)	燃やせるごみ	町指定収集袋(クリーム色)
		プラスチック(盤の厚さが5mm未満のもの)	硬質プラスチック	透明又は半透明の袋に入れる
		50cm以上のもの	粗大ごみ	リサイクルプラザに申込む
	じょうご(ろうと)	金属	金属	バケツ・カゴなどに入れる
		プラスチック	硬質プラスチック	透明又は半透明の袋に入れる
	障子紙	和紙	燃やせるごみ	町指定収集袋(クリーム色) (50cm未満に切ってから)
	障子戸 ※業者による取替えや、 工事によって発生した ものは処理できません	木	燃やせるごみ	町指定収集袋(クリーム色)
		複合素材	燃やせないごみ	町指定収集袋(水色)
		50cm以上のもの	粗大ごみ	リサイクルプラザに申込む
	消臭剤		燃やせるごみ	町指定収集袋(クリーム色)
	消臭剤の容器	ガラス	ガラス	バケツ・カゴなどに入れる
		陶器	燃やせないごみ	町指定収集袋(水色)
		金属	金属	バケツ・カゴなどに入れる
		プラスチック	容器包装プラスチック	透明又は半透明の袋に入れる
	消臭スプレー缶	金属	有害ごみ	中身を使いきり、穴をあけ、透明又は半透明の袋に入れる
浄水器	金属・プラスチック・複合素材	燃やせないごみ	町指定収集袋(水色)	
浄水器のカートリッジ		燃やせるごみ	町指定収集袋(クリーム色)	
乗馬マシン	50cm以上のもの	粗大ごみ	リサイクルプラザに申込む	
照明器具	本体(50cm未満のもの)	燃やせないごみ	町指定収集袋(水色)	
	本体(50cm以上のもの)	粗大ごみ	リサイクルプラザに申込む	
	蛍光灯・蛍光管・電球(白熱球)	有害ごみ	透明又は半透明の袋に入れる	
しょう油の容器	プラスチック(♻️のマーク入り)	ペットボトル	中身をカラにし、きれいに洗って、透明又は半透明の袋に入れる ※汚れのとれないものは燃やせるごみへ	

	品 目	素材・大きさ	分別区分	出 し 方
し	しょう油の容器	プラスチック(♻️のマーク入り)	容器包装プラスチック	中身をカラにし、きれいに洗って、透明又は半透明の袋に入れる ※汚れのとれないものは燃やせるごみへ
		ガラス	ビン	きれいに洗って、バケツ・カゴなどに入れる
		紙パック	燃やせるごみ	町指定収集袋(クリーム色)
しょう油の容器のふた	金属	金属	バケツ・カゴなどに入れる	
	プラスチック	容器包装プラスチック	きれいに洗って、透明又は半透明の袋に入れる ※汚れのとれないものは燃やせるごみへ	
じょうろ	プラスチック	硬質プラスチック	透明又は半透明の袋に入れる	
	金属	金属	バケツ・カゴなどに入れる	
	50cm以上のもの	粗大ごみ	リサイクルプラザに申込む	
食酢の容器	プラスチック(♻️のマーク入り)	ペットボトル	中身をカラにし、きれいに洗って、透明又は半透明の袋に入れる ※汚れのとれないものは燃やせるごみへ	
	プラスチック(♻️のマーク入り)	容器包装プラスチック	中身をカラにし、きれいに洗って、透明又は半透明の袋に入れる ※汚れのとれないものは燃やせるごみへ	
	ガラス	ビン	きれいに洗って、バケツ・カゴなどに入れる	
食品トレイ	プラスチック	容器包装プラスチック	きれいに洗って、透明又は半透明の袋に入れる ※汚れのとれないものは燃やせるごみへ	
食用油		燃やせるごみ	町指定収集袋(クリーム色) ※紙やポロ布にしみ込ませるか、凝固剤で固める	
食用油の容器	金属	カン	バケツ・カゴなどに入れる	
	ガラス	ビン	きれいに洗って、バケツ・カゴなどに入れる	
	プラスチック	容器包装プラスチック	きれいに洗って、透明又は半透明の袋に入れる ※汚れのとれないものは燃やせるごみへ	
除湿機	50cm未満のもの	燃やせないごみ	町指定収集袋(水色)	
	50cm以上のもの	粗大ごみ	リサイクルプラザに申込む	

	品 目	素材・大きさ	分別区分	出 し 方
し	除湿剤	本体	燃やせるごみ	町指定収集袋(クリーム色)
	除湿剤の容器	プラスチック	容器包装プラスチック	中身をカラにし、きれいに洗って、透明又は半透明の袋に入れる ※汚れのとれないものは燃やせるごみへ
	除草剤		処理できません	販売店又は専門業者へ相談してください
	書棚	50cm以上のもの	粗大ごみ	リサイクルプラザに申込む
	食器(洗い)乾燥機	50cm未満のもの	燃やせないごみ	町指定収集袋(水色)
		50cm以上のもの	粗大ごみ	リサイクルプラザに申込む
	食器棚	50cm以上のもの	粗大ごみ	リサイクルプラザに申込む
	書道半紙	和紙	燃やせるごみ	町指定収集袋(クリーム色)
	食品の水切り	金属	金属	バケツ・カゴなどに入れる
		プラスチック	硬質プラスチック	透明又は半透明の袋に入れる
		50cm以上のもの	粗大ごみ	リサイクルプラザに申込む
	ショッピングカート	50cm未満のもの	燃やせないごみ	町指定収集袋(水色)
		50cm以上のもの	粗大ごみ	リサイクルプラザに申込む
	書類ケース	プラスチック	硬質プラスチック	透明又は半透明の袋に入れる
		上記以外	燃やせるごみ	町指定収集袋(クリーム色)
		50cm以上のもの	粗大ごみ	リサイクルプラザに申込む
	シリコン製品		燃やせるごみ	町指定収集袋(クリーム色)
	シルバーカー・シルバーカート	50cm以上のもの	粗大ごみ	リサイクルプラザに申込む
	真空管		燃やせないごみ	町指定収集袋(水色)
	人工芝	シートタイプ	燃やせるごみ	町指定収集袋(クリーム色) ※50cm未満に切ってから
ジョイント式(プラスチック製)		硬質プラスチック	きれいに洗って、透明又は半透明の袋に入れる ※汚れのとれないものは燃やせるごみへ	
50cm以上のもの		粗大ごみ	リサイクルプラザに申込む	
シンセサイザー	50cm未満のもの	燃やせないごみ	町指定収集袋(水色)	
	50cm以上のもの	粗大ごみ	リサイクルプラザに申込む	
シンナー		処理できません	販売店又は専門業者へ相談してください	
新聞紙・折込チラシ	紙	新聞	ひもで束ねる	
甚平	布	布	透明又は半透明の袋に入れる	
す	吸殻(たばこ)		燃やせるごみ	町指定収集袋(クリーム色)
	水銀灯		有害ごみ	透明又は半透明の袋に入れる

	品 目	素材・大きさ	分別区分	出 し 方
す	水洗ノズル	金属	金属	バケツ・カゴなどに入れる
		プラスチック	硬質プラスチック	透明又は半透明の袋に入れる
		複合素材	燃やせないごみ	町指定収集袋(水色)
		50cm以上のもの	粗大ごみ	リサイクルプラザに申込む
	水槽	ガラス	ガラス	バケツ・カゴなどに入れる
		プラスチック	硬質プラスチック	透明又は半透明の袋に入れる
		50cm以上のもの	粗大ごみ	リサイクルプラザに申込む
	水槽用具(装飾品・浄化機)	50cm未満のもの	燃やせないごみ	町指定収集袋(水色)
		50cm以上のもの	粗大ごみ	リサイクルプラザに申込む
	水槽用砂・石		処理できません	販売店又は専門業者へ相談してください
	水中ポンプ(水槽用・風呂用)		燃やせないごみ	町指定収集袋(水色)
	水中めがね		燃やせないごみ	町指定収集袋(水色)
	水筒	複合素材	燃やせないごみ	町指定収集袋(水色)
		プラスチック	硬質プラスチック	透明又は半透明の袋に入れる
	水筒カバー	プラスチック	燃やせるごみ	町指定収集袋(クリーム色)
	炊飯器	50cm未満のもの	燃やせないごみ	町指定収集袋(水色)
		50cm以上のもの	粗大ごみ	リサイクルプラザに申込む
		内釜	金属	バケツ・カゴなどに入れる
	スーツ(背広)	布	布	透明又は半透明の袋に入れる
	スーツケース	革・ビニール・ナイロン・軟質プラスチック	燃やせるごみ	町指定収集袋(クリーム色)
		硬質プラスチック	硬質プラスチック	透明又は半透明の袋に入れる
		複合素材	燃やせないごみ	町指定収集袋(水色)
		50cm以上のもの	粗大ごみ	リサイクルプラザに申込む
	スカート	布	布	透明又は半透明の袋に入れる
姿見(すがたみ)	50cm未満のもの	燃やせないごみ	町指定収集袋(水色)	
	50cm以上のもの	粗大ごみ	リサイクルプラザに申込む	
図鑑	紙	雑誌	ひもで束ねる	
スキー板	50cm未満のもの	燃やせないごみ	町指定収集袋(水色)	
	50cm以上のもの	粗大ごみ	リサイクルプラザに申込む	
スキーウェア	布	布	透明又は半透明の袋に入れる	
スキーキャリア	50cm以上のもの	粗大ごみ	リサイクルプラザに申込む	
スキー靴	複合素材	燃やせないごみ	町指定収集袋(水色)	
スキーのストック	50cm以上のもの	粗大ごみ	リサイクルプラザに申込む	
抄色紙	紙	燃やせるごみ	町指定収集袋(クリーム色)	
スキャナー	50cm未満のもの	燃やせないごみ	町指定収集袋(水色)	
	50cm以上のもの	粗大ごみ	リサイクルプラザに申込む	

	品 目	素材・大きさ	分別区分	出 し 方
す	スクイズボトル	プラスチック	硬質プラスチック	透明又は半透明の袋に入れる
		複合素材	燃やせないごみ	町指定収集袋(水色)
	スクーター		処理できません	販売店又は専門業者へ相談してください
	スクリーン	50cm以上のもの	粗大ごみ	リサイクルプラザに申込む
	スケート靴	複合素材	燃やせないごみ	町指定収集袋(水色)
	スケートボード	50cm未満のもの	燃やせないごみ	町指定収集袋(水色)
		50cm以上のもの	粗大ごみ	リサイクルプラザに申込む
	スコップ	木	燃やせるごみ	町指定収集袋(クリーム色)
		金属	金属	バケツ・カゴなどに入れる
		プラスチック	硬質プラスチック	透明又は半透明の袋に入れる
		複合素材	燃やせないごみ	町指定収集袋(水色)
		50cm以上のもの	粗大ごみ	リサイクルプラザに申込む
	すしの容器(パック)	プラスチック	容器包装プラスチック	中身をカラにし、きれいに洗って、透明又は半透明の袋に入れる ※汚れのとれないものは燃やせるごみへ
	すし巻き(巻きす)		燃やせるごみ	町指定収集袋(クリーム色)
	すずり		燃やせないごみ	町指定収集袋(水色)
	すそ上げテープ		燃やせるごみ	町指定収集袋(クリーム色)
	すだれ	50cm未満のもの	燃やせるごみ	町指定収集袋(クリーム色) ※50cm未満に切ってから
		50cm以上のもの	粗大ごみ	リサイクルプラザに申込む
	スタンプ	象牙・木	燃やせるごみ	町指定収集袋(クリーム色)
		プラスチック	硬質プラスチック	透明又は半透明の袋に入れる
		複合素材	燃やせないごみ	町指定収集袋(水色)
	スタンプ台		燃やせないごみ	町指定収集袋(水色)
	スチール机	50cm以上のもの	粗大ごみ	リサイクルプラザに申込む
	スチールラック	金属	金属	バケツ・カゴなどに入れる
		複合素材	燃やせないごみ	町指定収集袋(水色)
		50cm以上のもの	粗大ごみ	リサイクルプラザに申込む
	すっぽん(ラバー付き)	トイレ、排水溝の清掃用具	燃やせるごみ	町指定収集袋(クリーム色)
	スティックのり容器	プラスチック	容器包装プラスチック	中身をカラにし、きれいに洗って、透明又は半透明の袋に入れる ※汚れのとれないものは燃やせるごみへ
	ステップマシーン(健康器具)	50cm未満のもの	燃やせないごみ	町指定収集袋(水色)
		50cm以上のもの	粗大ごみ	リサイクルプラザに申込む
	ステレオセット	50cm未満のもの	燃やせないごみ	町指定収集袋(水色)
		50cm以上のもの	粗大ごみ	リサイクルプラザに申込む
	ステンレスたわし	金属	金属	バケツ・カゴなどに入れる



	品 目	素材・大きさ	分別区分	出 し 方
す	ステンレスパイプ棚	50cm未満のもの	金属	バケツ・カゴなどに入れる
		50cm以上のもの	粗大ごみ	リサイクルプラザに申込む
	ストーブ	50cm未満のもの	燃やせないごみ	町指定収集袋(水色)
		50cm以上のもの	粗大ごみ	リサイクルプラザに申込む
	ストーブガード	50cm未満のもの	金属	バケツ・カゴなどに入れる
		50cm以上のもの	粗大ごみ	リサイクルプラザに申込む
	ストーマ		燃やせるごみ	町指定収集袋(クリーム色)
	ストーンペーパー	紙	燃やせるごみ	町指定収集袋(クリーム色)
	ストッキング	古布	燃やせるごみ	町指定収集袋(クリーム色)
	ストッキングの外袋	プラスチック	容器包装プラスチック	透明又は半透明の袋に入れる
	ストック(スキー用・登山用)・トレッキングポール	50cm以上のもの	粗大ごみ	リサイクルプラザに申込む
	ストロー		燃やせるごみ	町指定収集袋(クリーム色)
	ストローの袋	プラスチック・ビニール	容器包装プラスチック	透明又は半透明の袋に入れる
		紙	雑がみ	紙袋・紙の空き箱などに入れるかひもでしばる
砂			処理できません	専門業者へ相談してください
		ペット用(燃やせるものに限る)	燃やせるごみ	町指定収集袋(クリーム色)
	スニーカー		燃やせるごみ	町指定収集袋(クリーム色)
	スノーボード	50cm以上のもの	粗大ごみ	リサイクルプラザに申込む
	スノーボードブーツ	ソフトブーツ	燃やせるごみ	町指定収集袋(クリーム色)
		ハードブーツ	燃やせないごみ	町指定収集袋(水色)
	スノーモービル		処理できません	販売店又は専門業者へ相談してください
すのこ		木	燃やせるごみ	町指定収集袋(クリーム色) ※50cm未満に切ってから
		プラスチック	硬質プラスチック	透明又は半透明の袋に入れる
		複合素材	燃やせないごみ	町指定収集袋(水色)
		金属	金属	バケツ・カゴなどに入れる
		50cm以上のもの	粗大ごみ	リサイクルプラザに申込む
	酢のびん	ガラス	ピン	きれいに洗って、バケツ・カゴなどに入れる
	酢のびんのふた	金属	金属	バケツ・カゴなどに入れる
		プラスチック	容器包装プラスチック	きれいに洗って、透明又は半透明の袋に入れる
	スパイクシューズ		燃やせるごみ	町指定収集袋(クリーム色)
	スパナ	金属	金属	バケツ・カゴなどに入れる

	品 目	素材・大きさ	分別区分	出 し 方
す	スピーカー	50cm未満のもの	燃やせないごみ	町指定収集袋(水色)
		50cm以上のもの	粗大ごみ	リサイクルプラザに申込む
	スプーン	金属	金属	バケツ・カゴなどに入れる
		竹・木	燃やせるごみ	町指定収集袋(クリーム色)
		プラスチック	硬質プラスチック	透明又は半透明の袋に入れる
	スプリング(自動車・バイク用)		処理できません	販売店又は専門業者へ相談してください
	スプレー缶		有害ごみ	中身を使いきり、穴をあけ、透明又は半透明の袋に入れる
	すべり台(家庭用)	50cm以上のもの	粗大ごみ	リサイクルプラザに申込む
	スポーツバッグ	紙・革・ビニール・ナイロン	燃やせるごみ	町指定収集袋(クリーム色)
		布	布	透明又は半透明の袋に入れる
		50cm以上のもの	粗大ごみ	リサイクルプラザに申込む
	ズボン	布	布	透明又は半透明の袋に入れる ※汚れているものは燃やせるごみへ(50cm未満に切ってから)
	スポンジ	プラスチック	燃やせるごみ	町指定収集袋(クリーム色) ※50cm未満に切ってから
	スポンジたわし	プラスチック	燃やせるごみ	町指定収集袋(クリーム色)
	ズボンプレスナー	50cm以上のもの	粗大ごみ	リサイクルプラザに申込む
	スマートフォン		有害ごみ	できるだけ販売店へ返却 ※透明又は半透明の袋に入れる
	炭		燃やせるごみ	町指定収集袋(クリーム色)
	スライド映写機(映写機)	50cm以上のもの	粗大ごみ	リサイクルプラザに申込む
	すりこぎ		燃やせるごみ	町指定収集袋(クリーム色)
	スリッパ	布・軟質プラスチック	燃やせるごみ	町指定収集袋(クリーム色)
	スリッパ立て	木	燃やせるごみ	町指定収集袋(クリーム色) ※50cm未満に切ってから
		プラスチック	硬質プラスチック	透明又は半透明の袋に入れる ※50cm未満に切ってから
		金属	金属	バケツ・カゴなどに入れる
		50cm以上のもの	粗大ごみ	リサイクルプラザに申込む
	スリッパラック	木	燃やせるごみ	町指定収集袋(クリーム色)
		金属	金属	バケツ・カゴなどに入れる
		プラスチック	硬質プラスチック	透明又は半透明の袋に入れる
		複合素材	燃やせないごみ	町指定収集袋(水色)
		50cm以上のもの	粗大ごみ	リサイクルプラザに申込む
	スリッパ	古布	燃やせるごみ	町指定収集袋(クリーム色)

	品 目	素材・大きさ	分別区分	出 し 方
す	スレート		処理できません	販売店又は専門業者へ相談してください
	すり鉢		燃やせないごみ	町指定収集袋(水色)
せ	生花		燃やせるごみ	町指定収集袋(クリーム色)
	製図台	50cm以上のもの	粗大ごみ	リサイクルプラザに申込む
	製氷皿	金属	金属	バケツ・カゴなどに入れる
		プラスチック	硬質プラスチック	透明又は半透明の袋に入れる
	精米機	50cm以上のもの	粗大ごみ	リサイクルプラザに申込む
	清涼飲料水の缶	金属	カン	きれいに洗って、バケツ・カゴなどに入れる
	清涼飲料水のびん	ガラス	ビン	きれいに洗って、バケツ・カゴなどに入れる
	清涼飲料水のびんのふた	金属	金属	バケツ・カゴなどに入れる
		プラスチック	容器包装プラスチック	きれいに洗って、透明又は半透明の袋に入れる
	生理用品		燃やせるごみ	町指定収集袋(クリーム色)
	セーター		布	透明又は半透明の袋に入れる
	セカンドバッグ	革・ビニール・ナイロン	燃やせるごみ	町指定収集袋(クリーム色)
		布	布	透明又は半透明の袋に入れる
	石油缶	50cm未満のもの	カン	中身をカラにし、きれいに洗って、バケツ・カゴなどに入れる
		50cm以上のもの	粗大ごみ	リサイクルプラザに申込む
	石油ストーブ	50cm未満のもの	燃やせないごみ	町指定収集袋(水色)
		50cm以上のもの	粗大ごみ	リサイクルプラザに申込む
	石油タンク	50cm未満のもの	燃やせないごみ	町指定収集袋(水色)
		50cm以上のもの	粗大ごみ	リサイクルプラザに申込む
	石油ファンヒーター	50cm未満のもの	燃やせないごみ	町指定収集袋(水色)
		50cm以上のもの	粗大ごみ	リサイクルプラザに申込む
	石油ポンプ(自動式)	50cm未満のもの	燃やせないごみ	町指定収集袋(水色)
		50cm以上のもの	粗大ごみ	リサイクルプラザに申込む
	石油ポンプ(手動式)	50cm未満のもの	燃やせるごみ	町指定収集袋(クリーム色)
		50cm以上のもの	粗大ごみ	リサイクルプラザに申込む
	石灰(土壌改良剤)	アルカリ性	処理できません	販売店又は専門業者へ相談してください
	石けん		燃やせるごみ	町指定収集袋(クリーム色)
石けんの箱・袋	紙	燃やせるごみ	町指定収集袋(クリーム色)	
	ビニール	容器包装プラスチック	透明又は半透明の袋に入れる	
石膏		燃やせないごみ	町指定収集袋(水色)	
石膏ボード		処理できません	専門業者へ相談してください	
接続コード(AV機器等)		燃やせないごみ	町指定収集袋(水色)	

	品 目	素材・大きさ	分別区分	出 し 方
せ	接着剤(固まっている状態のもの)	金属容器・プラスチック容器・ガラス容器	燃やせないごみ	町指定収集袋(水色)
	瀬戸物		燃やせないごみ	町指定収集袋(水色)
	背広(スーツ)	布	布	透明又は半透明の袋に入れる
	背広カバー		燃やせるごみ	町指定収集袋(クリーム色)
	セメントの粉	粉体	処理できません	専門業者へ相談してください
	セラミックヒーター	50cm未満のもの	燃やせないごみ	町指定収集袋(水色)
		50cm以上のもの	粗大ごみ	リサイクルプラザに申込む
	ゼリーの容器	紙(コーティングされているもの)	燃やせるごみ	町指定収集袋(クリーム色)
		プラスチック	容器包装プラスチック	中身をカラにし、きれいに洗って、透明又は半透明の袋に入れる ※汚れのとれないものは燃やせるごみへ
		金属	カン	中身をカラにし、きれいに洗って、バケツ・カゴなどに入れる
		ガラス	ビン	中身をカラにし、きれいに洗って、バケツ・カゴなどに入れる
	ゼリーの容器のふた	紙・アルミ	燃やせるごみ	町指定収集袋(クリーム色)
		プラスチック	容器包装プラスチック	きれいに洗って、透明又は半透明の袋に入れる ※汚れのとれないものは燃やせるごみへ
		金属	金属	バケツ・カゴなどに入れる
	セロハンテープ		燃やせるごみ	町指定収集袋(クリーム色)
	セロハンテープの芯	紙	雑がみ	紙袋・紙の空き箱などに入れる
	セロハンテープの台		燃やせないごみ	町指定収集袋(水色)
	洗顔用クリームの容器	プラスチック	容器包装プラスチック	中身をカラにし、きれいに洗って、透明又は半透明の袋に入れる ※汚れのとれないものは燃やせるごみへ
	洗顔用クリームの容器のふた	プラスチック	容器包装プラスチック	きれいに洗って、透明又は半透明の袋に入れる ※汚れのとれないものは燃やせるごみへ
	線香		燃やせるごみ	町指定収集袋(クリーム色)
線香の箱(容器)	紙	燃やせるごみ	町指定収集袋(クリーム色)	
洗剤の詰替え用パック・ふた	プラスチック	容器包装プラスチック	中身をカラにし、きれいに洗って、透明又は半透明の袋に入れる ※汚れのとれないものは燃やせるごみへ	

	品 目	素材・大きさ	分別区分	出 し 方
せ	洗剤容器	紙	燃やせるごみ	町指定収集袋(クリーム色)
		プラスチック	容器包装プラスチック	中身をカラにし、きれいに洗って、透明又は半透明の袋に入れる ※汚れのとれないものは燃やせるごみへ
	扇子		燃やせるごみ	町指定収集袋(クリーム色)
	洗濯かご	プラスチック	硬質プラスチック	透明又は半透明の袋に入れる
		50cm以上のもの	粗大ごみ	リサイクルプラザに申込む
	洗濯機		処理できません	家電リサイクル法により、町では処理できません ※ごみ・資源物収集カレンダーに出し方の記載があります
		電動バケツ(排水機能がないもの)	燃やせないごみ	町指定収集袋(水色)
		50cm以上のもの ※上記の「処理できません」と記載のある種類は除く	粗大ごみ	リサイクルプラザに申込む
	洗濯ネット		燃やせるごみ	町指定収集袋(クリーム色)
	洗濯ばさみ	金属	金属	バケツ・カゴなどに入れる
		プラスチック	硬質プラスチック	透明又は半透明の袋に入れる
		複合素材	燃やせないごみ	町指定収集袋(水色)
	洗濯ばさみハンガー		燃やせないごみ	町指定収集袋(水色)
	剪定枝	長さ50cm未満かつ太さ10cm未満のもの	燃やせるごみ	葉を落とし、1束直径30cm以内にして、ひもで束ねる(1回につき3束まで)
		長さ50cm以上または太さ10cm以上のもの	粗大ごみ	リサイクルプラザに申込む ※1m50cm以下に切ってから
	剪定ばさみ	金属	金属	バケツ・カゴなどに入れる ※紙や布などに包み、表示(「キケン」など)をする
	栓抜き	金属	金属	バケツ・カゴなどに入れる
扇風機	50cm未満のもの	燃やせないごみ	町指定収集袋(水色)	
	50cm以上のもの	粗大ごみ	リサイクルプラザに申込む	
せんべいの袋	ビニール・プラスチック	容器包装プラスチック	中身をカラにし、きれいに洗って、透明又は半透明の袋に入れる ※汚れのとれないものは燃やせるごみへ	
千枚通し	金属	金属	バケツ・カゴなどに入れる ※紙や布などに包み、表示(「キケン」など)をする	

	品 目	素材・大きさ	分別区分	出 し 方
せ	洗面器	金属	金属	バケツ・カゴなどに入れる
		プラスチック	硬質プラスチック	透明又は半透明の袋に入れる
		50cm以上のもの	粗大ごみ	リサイクルプラザに申込む
	洗面化粧台	50cm以上のもの	粗大ごみ	リサイクルプラザに申込む
そ	造花		燃やせるごみ	町指定収集袋(クリーム色)
	双眼鏡	複合素材	燃やせないごみ	町指定収集袋(水色)
	雑巾(ぞうきん)		燃やせるごみ	町指定収集袋(クリーム色)
	掃除機	50cm未満のもの	燃やせないごみ	町指定収集袋(水色)
		50cm以上のもの	粗大ごみ	リサイクルプラザに申込む
	ぞうり	ゴム・軟質プラスチック	燃やせるごみ	町指定収集袋(クリーム色)
	ソースの容器	プラスチック( のマーク入り)	ペットボトル	中身をカラにし、きれいに洗って、透明又は半透明の袋に入れる ※汚れのとれないものは燃やせるごみへ
		プラスチック( のマーク入り)	容器包装プラスチック	中身をカラにし、きれいに洗って、透明又は半透明の袋に入れる ※汚れのとれないものは燃やせるごみへ
		ガラス	ビン	中身をカラにし、きれいに洗って、バケツ・カゴなどに入れる
	ソースの容器のふた	プラスチック	容器包装プラスチック	きれいに洗って、透明又は半透明の袋に入れる
		金属	金属	バケツ・カゴなどに入れる
	ソーラーシステム		処理できません	販売店へ相談してください
	ソーラーパネル		処理できません	販売店へ相談してください
	即席麺の容器・袋	プラスチック	容器包装プラスチック	きれいに洗って、透明又は半透明の袋に入れる ※汚れのとれないものは燃やせるごみへ
	ソファ	50cm以上のもの	粗大ごみ	リサイクルプラザに申込む
	ソファベッド	50cm以上のもの	粗大ごみ	リサイクルプラザに申込む
	そり	プラスチック	硬質プラスチック	透明又は半透明の袋に入れる
50cm以上のもの		粗大ごみ	リサイクルプラザに申込む	
そろばん	木	燃やせるごみ	町指定収集袋(クリーム色)	
	プラスチック	硬質プラスチック	透明又は半透明の袋に入れる	
た	タープ	50cm以上のもの	粗大ごみ	リサイクルプラザに申込む
	体温計	電子式	燃やせないごみ	町指定収集袋(水色)
		水銀式	有害ごみ	透明又は半透明の袋に入れる
	耐火性金庫		処理できません	販売店又は専門業者へ相談してください

	品 目	素材・大きさ	分別区分	出 し 方
た	台車	50cm未満のもの	燃やせないごみ	町指定収集袋(水色)
		50cm以上のもの	粗大ごみ	リサイクルプラザに申込む
	体重計	50cm未満のもの	燃やせないごみ	町指定収集袋(水色)
		50cm以上のもの	粗大ごみ	リサイクルプラザに申込む
	タイツ	古布	燃やせるごみ	町指定収集袋(クリーム色) ※50cm未満に切ってから
	台所マット	布・繊維・ゴム	燃やせるごみ	町指定収集袋(クリーム色) ※50cm未満に切ってから
		50cm以上のもの	粗大ごみ	リサイクルプラザに申込む
	タイプライター	50cm未満のもの	燃やせないごみ	町指定収集袋(水色)
		50cm以上のもの	粗大ごみ	リサイクルプラザに申込む
	タイマー		燃やせないごみ	町指定収集袋(水色)
	タイヤ(自動車用・バイク用)		処理できません	販売店又は専門業者へ相談してください
	タイヤチェーン	金属	金属	バケツ・カゴなどに入れる
		ゴム	燃やせるごみ	町指定収集袋(クリーム色) ※50cm未満に切ってから
		プラスチック	硬質プラスチック	透明又は半透明の袋に入れる ※50cm未満に切ってから
		複合素材	燃やせないごみ	町指定収集袋(水色) ※50cm未満に切ってから
		50cm以上のもの	粗大ごみ	リサイクルプラザに申込む
	太陽熱温水器		処理できません	販売店又は専門業者へ相談してください
	大理石の製品		処理できません	販売店又は専門業者へ相談してください
	タイル		処理できません	販売店又は専門業者へ相談してください
	タイルカーペット	50cm未満のもの	燃やせるごみ	町指定収集袋(クリーム色) ※50cm未満に切ってから
50cm以上のもの		粗大ごみ	リサイクルプラザに申込む	
ダイレクトメールの外袋	紙	雑がみ	紙袋・紙の空き箱などに入れるか ひもでしばる	
	ビニール	容器包装プラスチック	透明又は半透明の袋に入れる	
ダウンジャケット・ベスト	布	布	透明又は半透明の袋に入れる	
タオル	布	布	透明又は半透明の袋に入れる ※汚れているものは燃やせるごみ へ(50cm未満に切ってから)	
タオル掛け	プラスチック	硬質プラスチック	透明又は半透明の袋に入れる	

た

	品 目	素材・大きさ	分別区分	出 し 方
た	タオルケット	布	布	透明又は半透明の袋に入れる
	タオルリング	金属	金属	バケツ・カゴなどに入れる
		プラスチック	硬質プラスチック	透明又は半透明の袋に入れる
	高枝切りばさみ	50cm以上のもの	粗大ごみ	リサイクルプラザに申込む
	卓上コンロ	50cm未満のもの	燃やせないごみ	町指定収集袋(水色)
		50cm以上のもの	粗大ごみ	リサイクルプラザに申込む
	卓上コンロのポンベ		有害ごみ	中身を使いきり、穴をあけ、透明又は半透明の袋に入れる
	卓上ピアノ	50cm未満のもの	燃やせないごみ	町指定収集袋(水色)
		50cm以上のもの	粗大ごみ	リサイクルプラザに申込む
	宅配ピザの箱	紙	燃やせるごみ	町指定収集袋(クリーム色)
	竹馬	50cm以上のもの	粗大ごみ	リサイクルプラザに申込む
	竹串	竹	燃やせるごみ	町指定収集袋(クリーム色)
	竹ぼうき	50cm以上のもの	粗大ごみ	リサイクルプラザに申込む
	畳		処理できません	専門業者へ相談してください
	脱衣かご	プラスチック	硬質プラスチック	透明又は半透明の袋に入れる
		木	燃やせるごみ	町指定収集袋(クリーム色)
		50cm以上のもの	粗大ごみ	リサイクルプラザに申込む
	卓球台	50cm以上のもの	粗大ごみ	リサイクルプラザに申込む
	脱臭剤の中身		燃やせるごみ	町指定収集袋(クリーム色)
	脱臭剤の容器	プラスチック	容器包装プラスチック	中身をカラにし、きれいに洗って、透明又は半透明の袋に入れる ※汚れのとれないものは燃やせるごみへ
	タッパー	プラスチック	硬質プラスチック	透明又は半透明の袋に入れる
	盾	50cm未満のもの	燃やせないごみ	町指定収集袋(水色)
		50cm以上のもの	粗大ごみ	リサイクルプラザに申込む
	建具(戸・障子・ふすま) ※業者による取替えや、 工事によって発生した ものは処理できません	50cm以上のもの	粗大ごみ	リサイクルプラザに申込む
	棚	木	燃やせるごみ	町指定収集袋(クリーム色)
		金属	金属	バケツ・カゴなどに入れる
プラスチック		硬質プラスチック	透明又は半透明の袋に入れる	
複合素材		燃やせないごみ	町指定収集袋(水色)	
50cm以上のもの		粗大ごみ	リサイクルプラザに申込む	
たばこの吸殻		燃やせるごみ	町指定収集袋(クリーム色)	
たばこの箱	外箱	雑がみ	紙袋・紙の空き箱などに入れるか ひもでしぼる	
	中の銀紙	燃やせるごみ	町指定収集袋(クリーム色)	
	外側のフィルム	容器包装プラスチック	透明又は半透明の袋に入れる	

	品 目	素材・大きさ	分別区分	出 し 方
た	たばこ用のパイプフィルター		燃やせるごみ	町指定収集袋(クリーム色)
	足袋		燃やせるごみ	町指定収集袋(クリーム色)
	タブレット		有害ごみ	できるだけ販売店へ返却 ※透明又は半透明の袋に入れる
	タペストリー(布製壁掛け)	50cm未満のもの	燃やせるごみ	町指定収集袋(クリーム色)
		50cm以上のもの	粗大ごみ	リサイクルプラザに申込む
	卵のパック	紙	雑がみ	紙袋・紙の空き箱などに入れるか ひもでしばる
		プラスチック	容器包装プラスチック	透明又は半透明の袋に入れる
	玉ねぎのに入ったネット	プラスチック	容器包装プラスチック	透明又は半透明の袋に入れる
	たらい	50cm以上のもの	粗大ごみ	リサイクルプラザに申込む
	樽(たる)	木	燃やせるごみ	町指定収集袋(クリーム色)
		プラスチック	硬質プラスチック	透明又は半透明の袋に入れる
		複合素材	燃やせないごみ	町指定収集袋(水色)
		50cm以上のもの	粗大ごみ	リサイクルプラザに申込む
	たわし	金属	金属	バケツ・カゴなどに入れる
		天然素材・プラスチック	燃やせるごみ	町指定収集袋(クリーム色)
	単行本	紙	雑誌	ひもで束ねる
	段差ブロック	ゴム・プラスチック	粗大ごみ	リサイクルプラザに申込む
		コンクリート	処理できません	販売店又は専門業者へ相談してください
	たんす	50cm以上のもの	粗大ごみ	リサイクルプラザに申込む
	断熱材 ※業者による取替えや、 工事によって発生した ものは処理できません	発泡プラスチック	燃やせるごみ	町指定収集袋(クリーム色) ※50cm未満に切ってから
		上記以外	燃やせないごみ	町指定収集袋(水色)
50cm以上のもの		粗大ごみ	リサイクルプラザに申込む	
タンブラー	プラスチック	硬質プラスチック	透明又は半透明の袋に入れる	
	金属	金属	バケツ・カゴなどに入れる	
	ガラス	ガラス	バケツ・カゴなどに入れる	
ダンベル	50cm未満のもの	燃やせないごみ	町指定収集袋(水色)	
	50cm以上のもの	粗大ごみ	リサイクルプラザに申込む	
ダンボール	紙	ダンボール	ひもで束ねる	
	ロウ引きダンボール・ワックス付ダンボール	燃やせるごみ	町指定収集袋(クリーム色) ※50cm未満に切ってから	

	品 目	素材・大きさ	分別区分	出 し 方
ち	チェーン(自動車タイヤ用)	金属	金属	バケツ・カゴなどに入れる
		ゴム	燃やせるごみ	町指定収集袋(クリーム色) ※50cm未満に切ってから
		プラスチック	硬質プラスチック	透明又は半透明の袋に入れる ※50cm未満に切ってから
		複合素材	燃やせないごみ	町指定収集袋(水色) ※50cm未満に切ってから
		50cm以上のもの	粗大ごみ	リサイクルプラザに申込む
	チェーンソー	50cm以上のもの	粗大ごみ	リサイクルプラザに申込む
	地球儀	50cm未満のもの	燃やせないごみ	町指定収集袋(水色)
		50cm以上のもの	粗大ごみ	リサイクルプラザに申込む
	チャイルドシート	50cm未満のもの	燃やせないごみ	町指定収集袋(水色)
		50cm以上のもの	粗大ごみ	リサイクルプラザに申込む
	茶がら		燃やせるごみ	町指定収集袋(クリーム色)
	茶がら入れ	金属	金属	バケツ・カゴなどに入れる
		プラスチック	硬質プラスチック	透明又は半透明の袋に入れる
		陶器・複合素材	燃やせないごみ	町指定収集袋(水色)
	茶こし器	金属	金属	バケツ・カゴなどに入れる
		プラスチック	硬質プラスチック	透明又は半透明の袋に入れる
	茶ダンス	50cm以上のもの	粗大ごみ	リサイクルプラザに申込む
	茶筒	紙	雑がみ	紙袋・紙の空き箱などに入れるか ひもでしばる
		金属	金属	バケツ・カゴなどに入れる
		プラスチック	硬質プラスチック	透明又は半透明の袋に入れる
	茶箱	50cm以上のもの	粗大ごみ	リサイクルプラザに申込む
ちゃぶ台	50cm以上のもの	粗大ごみ	リサイクルプラザに申込む	
茶碗(おわん)	陶器	燃やせないごみ	町指定収集袋(水色)	
	プラスチック	硬質プラスチック	透明又は半透明の袋に入れる	
	木	燃やせるごみ	町指定収集袋(クリーム色)	
ちゃんちゃんこ	布	布	透明又は半透明の袋に入れる	
注射器・注射針		処理できません	医療機関・薬局に相談してください	
チューナー(デジタル・CATV・BS・CS・車載用)	50cm未満のもの	燃やせないごみ	町指定収集袋(水色)	
	50cm以上のもの	粗大ごみ	リサイクルプラザに申込む	
彫刻刀	金属	金属	バケツ・カゴなどに入れる ※紙や布などに包み、表示(「キケン」 など)をする	
提灯	木・軟質プラスチック	燃やせるごみ	町指定収集袋(クリーム色) ※50cm未満に切ってから	
	複合素材	燃やせないごみ	町指定収集袋(水色) ※50cm未満に切ってから	
	50cm以上のもの	粗大ごみ	リサイクルプラザに申込む	

	品 目	素材・大きさ	分別区分	出 し 方
ち	調味料の容器	紙	雑がみ	紙袋・紙の空き箱などに入れるか ひもでしばる ※汚れのとれないものは燃やせる ごみへ
		木・紙(コーティングされているもの)	燃やせるごみ	町指定収集袋(クリーム色)
		ガラス	ビン	中身をカラにし、きれいに洗って、 バケツ・カゴなどに入れる
		金属	カン	中身をカラにし、きれいに洗って、 バケツ・カゴなどに入れる
		プラスチック(♻️の マーク入り)	容器包装プラスチ ック	中身をカラにし、きれいに洗って、 透明又は半透明の袋に入れる ※汚れのとれないものは燃やせる ごみへ
		プラスチック(♻️の PET マーク入り)	ペットボトル	中身をカラにし、きれいに洗って、 透明又は半透明の袋に入れる ※汚れのとれないものは燃やせる ごみへ
	調味料の容器のふた	金属	金属	バケツ・カゴなどに入れる
		プラスチック	容器包装プラスチ ック	きれいに洗って、透明又は半透明 の袋に入れる
	調理台	50cm以上のもの	粗大ごみ	リサイクルプラザに申込む
	チョーク		燃やせるごみ	町指定収集袋(クリーム色)
貯金箱	陶器	燃やせないごみ	町指定収集袋(水色)	
	プラスチック	硬質プラスチック	透明又は半透明の袋に入れる	
	金属	金属	バケツ・カゴなどに入れる	
チラシ(新聞折り込み)	紙	新聞	ひもで束ねる	
ちり紙		燃やせるごみ	町指定収集袋(クリーム色)	
ちりとり	金属	金属	バケツ・カゴなどに入れる	
	プラスチック	硬質プラスチック	透明又は半透明の袋に入れる	
	複合素材	燃やせないごみ	町指定収集袋(水色)	
	50cm以上のもの	粗大ごみ	リサイクルプラザに申込む	
つ	衝立(ついたて)	50cm未満のもの	燃やせないごみ	町指定収集袋(水色)
		50cm以上のもの	粗大ごみ	リサイクルプラザに申込む
杖(つえ)	木	燃やせるごみ	町指定収集袋(クリーム色) ※50cm未満に切ってから	
	金属	金属	バケツ・カゴなどに入れる	
	プラスチック	硬質プラスチック	透明又は半透明の袋に入れる ※50cm未満に切ってから	
	50cm以上のもの	粗大ごみ	リサイクルプラザに申込む	
	使い捨てカイロ		燃やせるごみ	町指定収集袋(クリーム色)

	品 目	素材・大きさ	分別区分	出 し 方
つ	使い捨てカイロの外装	プラスチック・ビニール	容器包装プラスチック	透明又は半透明の袋に入れる
	使い捨てカメラ		燃やせないごみ	町指定収集袋(水色) ※電池は必ず取り除き有害ごみへ
	使い捨てカメラの外装	プラスチック・ビニール	容器包装プラスチック	透明又は半透明の袋に入れる
	使い捨てライター		有害ごみ	中身を使いきり、透明又は半透明の袋に入れる
	机	50cm以上のもの	粗大ごみ	リサイクルプラザに申込む
	机の本棚	木	燃やせるごみ	町指定収集袋(クリーム色)
		金属	金属	バケツ・カゴなどに入れる
		50cm以上のもの	粗大ごみ	リサイクルプラザに申込む
	漬物石	外装がプラスチックのもの・人工石	燃やせないごみ	町指定収集袋(水色)
	漬物桶	木	燃やせるごみ	町指定収集袋(クリーム色)
		金属	金属	バケツ・カゴなどに入れる
		プラスチック	硬質プラスチック	透明又は半透明の袋に入れる
		複合素材	燃やせないごみ	町指定収集袋(水色)
		50cm以上のもの	粗大ごみ	リサイクルプラザに申込む
	土		処理できません	専門業者へ相談してください
	突っ張り棚・突っ張り棒	金属	金属	バケツ・カゴなどに入れる
		プラスチック	硬質プラスチック	透明又は半透明の袋に入れる
		複合素材	燃やせないごみ	町指定収集袋(水色)
		50cm以上のもの	粗大ごみ	リサイクルプラザに申込む
	筒ブラシ(ガラス洗い)	金属	金属	バケツ・カゴなどに入れる
プラスチック		燃やせるごみ	町指定収集袋(クリーム色)	
壺(つぼ)	50cm未満のもの	燃やせないごみ	町指定収集袋(水色)	
	50cm以上のもの	粗大ごみ	リサイクルプラザに申込む	
つまようじ	木・プラスチック	燃やせるごみ	町指定収集袋(クリーム色)	
積み木	木	燃やせるごみ	町指定収集袋(クリーム色)	
	プラスチック	硬質プラスチック	透明又は半透明の袋に入れる	
詰め替え用パック・ふた(洗剤等)	プラスチック・ビニール	容器包装プラスチック	中身をカラにし、きれいに洗って、透明又は半透明の袋に入れる ※汚れのとれないものは燃やせるごみへ	
つめ切り	金属	金属	バケツ・カゴなどに入れる	
釣り糸		燃やせるごみ	町指定収集袋(クリーム色)	
釣り竿	50cm未満のもの	燃やせないごみ	町指定収集袋(水色)	
	50cm以上のもの	粗大ごみ	リサイクルプラザに申込む	

	品 目	素材・大きさ	分別区分	出 し 方	
つ	釣り針	金属	金属	バケツ・カゴなどに入れる ※スチール缶の中に入れ、テープでふたをする	
	釣り用の鉛		燃やせないごみ	町指定収集袋(水色)	
	つるはし	50cm以上のもの	粗大ごみ	リサイクルプラザに申込む	
て	ティー(ゴルフ用)	木・軟質プラスチック	燃やせるごみ	町指定収集袋(クリーム色)	
		硬質プラスチック	硬質プラスチック	透明又は半透明の袋に入れる	
	Tシャツ	布	布	透明又は半透明の袋に入れる ※汚れているものは燃やせるごみへ(50cm未満に切ってから)	
	Tシャツなどのプリント用紙	紙	燃やせるごみ	町指定収集袋(クリーム色)	
	DVD	本体・ケース	硬質プラスチック	透明又は半透明の袋に入れる	
	DVDプレーヤー・DVDレコーダー	50cm未満のもの		燃やせないごみ	町指定収集袋(水色)
		50cm以上のもの		粗大ごみ	リサイクルプラザに申込む
	ティッシュペーパー		燃やせるごみ	町指定収集袋(クリーム色)	
	ティッシュペーパーの箱	紙	雑がみ	紙袋・紙の空き箱などに入れるか ひもでしぼる	
	テープ(カセット・ビデオ)		燃やせるごみ	町指定収集袋(クリーム色)	
	テーブル	50cm以上のもの	粗大ごみ	リサイクルプラザに申込む	
	テーブルクロス	布	布	透明又は半透明の袋に入れる	
		プラスチック・ビニール	燃やせるごみ	町指定収集袋(クリーム色) ※50cm未満に切ってから	
		50cm以上のもの	粗大ごみ	リサイクルプラザに申込む	
	テーブルワゴン	50cm以上のもの	粗大ごみ	リサイクルプラザに申込む	
	テーブルレコーダー	50cm未満のもの		燃やせないごみ	町指定収集袋(水色)
		50cm以上のもの		粗大ごみ	リサイクルプラザに申込む
	手押し車	50cm以上のもの	粗大ごみ	リサイクルプラザに申込む	
	手紙	紙	雑がみ	紙袋・紙の空き箱などに入れるか ひもでしぼる	
	手さげ袋	紙	雑がみ	紙袋・紙の空き箱などに入れるか ひもでしぼる	
		革・ビニール	燃やせるごみ	町指定収集袋(クリーム色)	
		布	布	透明又は半透明の袋に入れる	
	デジタルカメラ		燃やせないごみ	町指定収集袋(水色)	
デジタルオーディオプレーヤー		燃やせないごみ	町指定収集袋(水色)		
デスクマット	布・フェルト・ビニール・軟質プラスチック	燃やせるごみ	町指定収集袋(クリーン色) ※50cm未満に切ってから		
	50cm以上のもの	粗大ごみ	リサイクルプラザに申込む		

	品 目	素材・大きさ	分別区分	出 し 方
て	手帳	紙の部分	雑がみ	紙袋・紙の空き箱などに入れるか ひもでしばる
		金属の部分	金属	バケツ・カゴなどに入れる
		その他	燃やせるごみ	町指定収集袋(クリーム色)
	鉄アレイ	金属	金属	バケツ・カゴなどに入れる
	デッキチェア	50cm以上のもの	粗大ごみ	リサイクルプラザに申込む
	デッキブラシ	50cm以上のもの	粗大ごみ	リサイクルプラザに申込む
	鉄パイプ	50cm未満のもの	金属	バケツ・カゴなどに入れる
		50cm以上のもの	粗大ごみ	リサイクルプラザに申込む
	鉄板	50cm未満のもの	金属	バケツ・カゴなどに入れる
		50cm以上のもの	粗大ごみ	リサイクルプラザに申込む
	鉄の棒	50cm未満のもの	金属	バケツ・カゴなどに入れる
		50cm以上のもの	粗大ごみ	リサイクルプラザに申込む
	テニスボール		燃やせるごみ	町指定収集袋(クリーム色)
	テニスラケット	木・ゴム	燃やせるごみ	町指定収集袋(クリーム色)
		上記以外	燃やせないごみ	町指定収集袋(水色)
		50cm以上のもの	粗大ごみ	リサイクルプラザに申込む
	手袋	革・ビニール・ゴム・軟質 プラスチック	燃やせるごみ	町指定収集袋(クリーム色)
		布	布	透明又は半透明の袋に入れる
	テレビ	ブラウン管式	処理できません	家電リサイクル法により、町では 処理できません ※ごみ・資源物収集カレンダーに 出し方の記載があります
			液晶・プラズマ式	処理できません
携帯用液晶テレビ		燃やせないごみ	町指定収集袋(水色)	
車載用液晶テレビ		燃やせないごみ	町指定収集袋(水色)	
電池式液晶テレビ		燃やせないごみ	町指定収集袋(水色) ※電池は必ず取り除き有害ごみへ	
浴室テレビ(備え付け)		燃やせないごみ	町指定収集袋(水色)	
プロジェクションテレビ		燃やせないごみ	町指定収集袋(水色)	
有機EL		燃やせないごみ	町指定収集袋(水色)	
50cm以上のもの ※上記の「処理できませ ん」と記載のある種類の テレビは除く		粗大ごみ	リサイクルプラザに申込む	
テレビアンテナ		50cm未満のもの	燃やせないごみ	町指定収集袋(水色)
		50cm以上のもの	粗大ごみ	リサイクルプラザに申込む

	品 目	素材・大きさ	分別区分	出 し 方
て	テレビゲーム		燃やせないごみ	町指定収集袋(水色)
	テレビ台	木	燃やせるごみ	町指定収集袋(クリーム色)
		金属	金属	バケツ・カゴなどに入れる
		プラスチック	硬質プラスチック	透明又は半透明の袋に入れる
		50cm以上のもの	粗大ごみ	リサイクルプラザに申込む
	テレフォンカード	プラスチック	燃やせるごみ	町指定収集袋(クリーム色)
	電気アンカ	複合素材	燃やせないごみ	町指定収集袋(水色)
	電気カーペット	50cm未満のもの	燃やせないごみ	町指定収集袋(水色)
		50cm以上のもの	粗大ごみ	リサイクルプラザに申込む
	電気釜	50cm未満のもの	燃やせないごみ	町指定収集袋(水色)
		50cm以上のもの	粗大ごみ	リサイクルプラザに申込む
		内釜	金属	バケツ・カゴなどに入れる
	電気カミソリ	金属・プラスチック	燃やせないごみ	町指定収集袋(水色)
	電気カミソリ清掃用カートリッジ		燃やせるごみ	町指定収集袋(クリーム色)
	電気コード・ケーブル	金属	金属	バケツ・カゴなどに入れる
	電気こたつ	50cm以上のもの	粗大ごみ	リサイクルプラザに申込む
	電気コンロ	50cm未満のもの	燃やせないごみ	町指定収集袋(水色)
		50cm以上のもの	粗大ごみ	リサイクルプラザに申込む
	電気座布団	50cm以上のもの	粗大ごみ	リサイクルプラザに申込む
	電気スタンド	50cm未満のもの	燃やせないごみ	町指定収集袋(水色)
		50cm以上のもの	粗大ごみ	リサイクルプラザに申込む
	電気ストーブ	50cm未満のもの	燃やせないごみ	町指定収集袋(水色)
		50cm以上のもの	粗大ごみ	リサイクルプラザに申込む
	電気鍋	50cm未満のもの	燃やせないごみ	町指定収集袋(水色)
		50cm以上のもの	粗大ごみ	リサイクルプラザに申込む
	電気ポット		燃やせないごみ	町指定収集袋(水色)
	電気毛布	50cm以上のもの	粗大ごみ	リサイクルプラザに申込む
	電球・電球型蛍光灯		有害ごみ	透明又は半透明の袋に入れる
	電子圧力調理器具	50cm未満のもの	燃やせないごみ	町指定収集袋(水色)
		50cm以上のもの	粗大ごみ	リサイクルプラザに申込む
	電子オルガン	50cm以上のもの	粗大ごみ	リサイクルプラザに申込む
	電子血圧計		燃やせないごみ	町指定収集袋(水色) ※電池は必ず取り除き有害ごみへ
電子辞書・電子手帳		燃やせないごみ	町指定収集袋(水色) ※電池は必ず取り除き有害ごみへ	
電子書籍端末		燃やせないごみ	町指定収集袋(水色) ※電池は必ず取り除き有害ごみへ	
電子体温計		燃やせないごみ	町指定収集袋(水色) ※電池は必ず取り除き有害ごみへ	
電子たばこ		有害ごみ	透明又は半透明の袋に入れる	

	品 目	素材・大きさ	分別区分	出 し 方
て	電子ピアノ	50cm以上のもの	粗大ごみ	リサイクルプラザに申込む
	電子レンジ	50cm未満のもの	燃やせないごみ	町指定収集袋(水色)
		50cm以上のもの	粗大ごみ	リサイクルプラザに申込む
	電子レンジ台	木	燃やせるごみ	町指定収集袋(クリーム色)
		金属	金属	バケツ・カゴなどに入れる
		プラスチック	硬質プラスチック	透明又は半透明の袋に入れる
		50cm以上のもの	粗大ごみ	リサイクルプラザに申込む
	電飾		燃やせないごみ	町指定収集袋(水色)
	天体望遠鏡	50cm未満のもの	燃やせないごみ	町指定収集袋(水色)
		50cm以上のもの	粗大ごみ	リサイクルプラザに申込む
	電卓		燃やせないごみ	町指定収集袋(水色)
	電池	充電式電池(ニカド・ニッケル・リチウム)	有害ごみ	透明又は半透明の袋に入れる ※できるだけ小型充電式電池回収協力店へ
		使い捨て電池・ボタン電池	有害ごみ	透明又は半透明の袋に入れる
	テント	50cm以上のもの	粗大ごみ	リサイクルプラザに申込む
	点灯管(グローランプ)		有害ごみ	透明又は半透明の袋に入れる
	電動かんな(家庭用)	50cm未満のもの	燃やせないごみ	町指定収集袋(水色)
		50cm以上のもの	粗大ごみ	リサイクルプラザに申込む
	電動キックボード(バッテリーは除く)	50cm以上のもの	粗大ごみ	リサイクルプラザに申込む ※バッテリーは有害ごみへ ※ナンバープレートは税務課に返却
	電動車椅子(バッテリーは除く)	50cm以上のもの	粗大ごみ	リサイクルプラザに申込む ※バッテリーは有害ごみへ
	電動式自転車(アシスト式) (バッテリーは除く)	本体	粗大ごみ	リサイクルプラザに申込む ※バッテリーは有害ごみへ
		充電器	燃やせないごみ	町指定収集袋(水色)
	電動ドライバー		燃やせないごみ	町指定収集袋(水色)
	電動のこぎり(家庭用)	50cm未満のもの	燃やせないごみ	町指定収集袋(水色)
		50cm以上のもの	粗大ごみ	リサイクルプラザに申込む
	電動バケツ(排水機能がないもの)	50cm未満のもの	燃やせないごみ	町指定収集袋(水色)
		50cm以上のもの	粗大ごみ	リサイクルプラザに申込む
	電動歯ブラシ		燃やせないごみ	町指定収集袋(水色) ※本体からブラシ部分を取り外せる場合は、ブラシ部分は燃やせるごみへ
	電熱器		燃やせないごみ	町指定収集袋(水色)
	電話機・電話端末		燃やせないごみ	町指定収集袋(水色)
	電話台	木	燃やせるごみ	町指定収集袋(クリーム色)
金属		金属	バケツ・カゴなどに入れる	
プラスチック		硬質プラスチック	透明又は半透明の袋に入れる	
50cm以上のもの		粗大ごみ	リサイクルプラザに申込む	

	品 目	素材・大きさ	分別区分	出 し 方
て	電話帳	紙	雑誌	ひもで束ねる
	天ぷら油		燃やせるごみ	町指定収集袋(クリーム色) ※紙やポロ布にしみ込ませるか、 凝固剤で固める
と	ドア ※業者による取替えや、 工事によって発生した ものは処理できません	50cm未満のもの	燃やせないごみ	町指定収集袋(水色)
		50cm以上のもの	粗大ごみ	リサイクルプラザに申込む
	ドアノブ	木	燃やせるごみ	町指定収集袋(クリーム色)
		金属	金属	バケツ・カゴなどに入れる
	樋(雨どい)	金属	金属	バケツ・カゴなどに入れる
		プラスチック	硬質プラスチック	透明又は半透明の袋に入れる
		50cm以上のもの	粗大ごみ	リサイクルプラザに申込む
	砥石(といし)		燃やせないごみ	町指定収集袋(水色)
	トイレカバー		燃やせるごみ	町指定収集袋(クリーム色)
	トイレトーパー		燃やせるごみ	町指定収集袋(クリーム色)
	トイレトーパーの芯	紙	雑がみ	紙袋・紙の空き箱などに入れる
	トイレの便座		燃やせないごみ	町指定収集袋(水色)
	トイレマット	50cm未満のもの	燃やせるごみ	町指定収集袋(クリーム色) ※50cm未満に切ってから
		50cm以上のもの	粗大ごみ	リサイクルプラザに申込む
	トイレ用ブラシ	木・プラスチック	燃やせるごみ	町指定収集袋(クリーム色)
	陶磁器		燃やせないごみ	町指定収集袋(水色)
		50cm以上のもの	粗大ごみ	リサイクルプラザに申込む
	透析治療用具(在宅用)	医療パック	容器包装プラスチ ック	できるだけ、処方された薬店・薬局 へ返す ※中身をカラにし、きれいに洗っ て、透明又は半透明の袋に入れる ※汚れのとれないものは燃やせる ごみへ
		注射針	処理できません	医療機関・薬局へ相談してください
		チューブ	燃やせるごみ	できるだけ、処方された薬店・薬局 へ返す ※町指定収集袋(クリーム色) ※50cm未満に切ってから
	動物死体(犬・猫等)		合同火葬します	リサイクルプラザに申込む
	頭部のマネキン	布とプラスチックの複 合素材	燃やせるごみ	町指定収集袋(クリーム色)
	豆腐の容器	プラスチック	容器包装プラスチ ック	中身をカラにし、きれいに洗って、 透明又は半透明の袋に入れる ※汚れのとれないものは燃やせる ごみへ

	品 目	素材・大きさ	分別区分	出 し 方
と	灯油		処理できません	販売店又は専門業者へ相談してください
	灯油缶	50cm未満のもの	カン	中身をカラにし、きれいに洗って、バケツ・カゴなどに入れる
		50cm以上のもの	粗大ごみ	リサイクルプラザに申込む
	灯油タンク(ポリタンク)	プラスチック	硬質プラスチック	透明又は半透明の袋に入れる
		50cm以上のもの	粗大ごみ	リサイクルプラザに申込む
	灯油ポンプ	自動式	燃やせないごみ	町指定収集袋(水色)
		手動式	燃やせるごみ	町指定収集袋(クリーム色)
		50cm以上のもの	粗大ごみ	リサイクルプラザに申込む
	トースター		燃やせないごみ	町指定収集袋(水色)
	時計	50cm未満のもの	燃やせないごみ	町指定収集袋(水色) ※電池は必ず取り除き有害ごみへ
		50cm以上のもの	粗大ごみ	リサイクルプラザに申込む ※電池は必ず取り除き有害ごみへ
	土砂		処理できません	専門業者へ相談してください
	戸棚	50cm以上のもの	粗大ごみ	リサイクルプラザに申込む
	トタン板 ※業者による取替えや、 工事によって発生した ものは処理できません	50cm未満のもの	金属	バケツ・カゴなどに入れる
		50cm以上のもの	粗大ごみ	リサイクルプラザに申込む
	どてら	布	布	透明又は半透明の袋に入れる
	土鍋		燃やせないごみ	町指定収集袋(水色)
	土瓶		燃やせないごみ	町指定収集袋(水色)
	トマトケチャップの容器	プラスチック	容器包装プラスチック	中身をカラにし、きれいに洗って、透明又は半透明の袋に入れる ※汚れのとれないものは燃やせるごみへ
			ガラス	ビン
金属			カン	中身をカラにし、きれいに洗って、バケツ・カゴなどに入れる
トマトケチャップの容 器のふた	プラスチック	容器包装プラスチック	きれいに洗って、透明又は半透明の袋に入れる ※汚れのとれないものは燃やせるごみへ	
		金属	金属	バケツ・カゴなどに入れる
ドライバー(工具)	金属	金属	バケツ・カゴなどに入れる	
	電動	燃やせないごみ	町指定収集袋(水色)	
ドライヤー		燃やせないごみ	町指定収集袋(水色)	
ドラム(楽器)	50cm以上のもの	粗大ごみ	リサイクルプラザに申込む	

	品 目	素材・大きさ	分別区分	出 し 方
と	ドラム缶		処理できません	専門業者へ相談してください
	トラロープ		燃やせるごみ	町指定収集袋(クリーム色) ※50cm未満に切ってから
		50cm以上のもの	粗大ごみ	リサイクルプラザに申込む
	トランクス(下着)	古布	燃やせるごみ	町指定収集袋(クリーム色)
	トランシーバー		燃やせないごみ	町指定収集袋(水色)
	トランプ	紙・プラスチック	燃やせるごみ	町指定収集袋(クリーム色)
	トランポリン	50cm未満のもの	燃やせないごみ	町指定収集袋(水色)
		50cm以上のもの	粗大ごみ	リサイクルプラザに申込む
	鳥かご	金属	金属	バケツ・カゴなどに入れる
		竹・木	燃やせるごみ	町指定収集袋(クリーム色)
		複合素材	燃やせないごみ	町指定収集袋(水色)
		50cm以上のもの	粗大ごみ	リサイクルプラザに申込む
	ドリップ用フィルター		燃やせるごみ	町指定収集袋(クリーム色)
	塗料		処理できません	専門業者へ相談してください
	塗料缶	50cm未満のもの	カン	中身をカラにし、きれいに洗って、 バケツ・カゴなどに入れる
		50cm以上のもの	粗大ごみ	リサイクルプラザに申込む
	ドリンク剤の容器	ガラス	ビン	中身をカラにし、きれいに洗って、 バケツ・カゴなどに入れる
		金属	カン	バケツ・カゴなどに入れる
		プラスチック	容器包装プラスチック	中身をカラにし、きれいに洗って、 透明又は半透明の袋に入れる ※汚れのとれないものは燃やせる ごみへ
	ドリンク剤の容器のふた	金属	金属	バケツ・カゴなどに入れる
		プラスチック	容器包装プラスチック	きれいに洗って、透明又は半透明 の袋に入れる
トレイ(お盆)	木	燃やせるごみ	町指定収集袋(クリーム色)	
	金属	金属	バケツ・カゴなどに入れる	
	プラスチック	硬質プラスチック	透明又は半透明の袋に入れる	
	50cm以上のもの	粗大ごみ	リサイクルプラザに申込む	
トレイ(食品トレイ)		容器包装プラスチック	きれいに洗って、透明又は半透明 の袋に入れる ※汚れのとれないものは燃やせる ごみへ	
トレーシングペーパー	紙	燃やせるごみ	町指定収集袋(クリーム色)	
ドレス	布	布	透明又は半透明の袋に入れる	
ドレッサー(鏡台)	50cm以上のもの	粗大ごみ	リサイクルプラザに申込む	

	品 目	素材・大きさ	分別区分	出 し 方
と	ドレッシングの容器	ガラス	ビン	中身をカラにし、きれいに洗って、バケツ・カゴなどに入れる
		金属	カン	バケツ・カゴなどに入れる
		プラスチック(♻️のマーク入り)	容器包装プラスチック	中身をカラにし、きれいに洗って、透明又は半透明の袋に入れる ※汚れのとれないものは燃やせるごみへ
		プラスチック(♻️PETのマーク入り)	ペットボトル	中身をカラにし、きれいに洗って、透明又は半透明の袋に入れる ※汚れのとれないものは燃やせるごみへ
	ドレッシングの容器のふた	金属	金属	バケツ・カゴなどに入れる
		プラスチック	容器包装プラスチック	きれいに洗って、透明又は半透明の袋に入れる
	トロフィー	50cm未満のもの	燃やせないごみ	町指定収集袋(水色)
		50cm以上のもの	粗大ごみ	リサイクルプラザに申込む
	とんかち	金属	金属	バケツ・カゴなどに入れる
		プラスチック	硬質プラスチック	透明又は半透明の袋に入れる
丼(どんぶり)	陶器	燃やせないごみ	町指定収集袋(水色)	
な	ナイフ	金属	金属	バケツ・カゴなどに入れる ※紙や布などに包み、表示(「キケン」など)をする
	ナイロンコード		燃やせるごみ	町指定収集袋(クリーム色) ※50cm未満に切ってから
	ナイロン袋	ナイロン	燃やせるごみ	町指定収集袋(クリーム色)
	苗木販売用のポット	軟質プラスチック	容器包装プラスチック	中身をカラにし、きれいに洗って、透明又は半透明の袋に入れる ※汚れのとれないものは燃やせるごみへ
	長靴		燃やせるごみ	町指定収集袋(クリーム色)
	流し台	50cm以上のもの	粗大ごみ	リサイクルプラザに申込む
	鉈(なた)	金属	金属	バケツ・カゴなどに入れる ※紙や布などに包み、表示(「キケン」など)をする
	夏掛けふとん	50cm以上のもの	粗大ごみ	リサイクルプラザに申込む
	納豆の容器	紙	燃やせるごみ	町指定収集袋(クリーム色)
		プラスチック・発泡スチロール	容器包装プラスチック	中身をカラにし、きれいに洗って、透明又は半透明の袋に入れる ※汚れのとれないものは燃やせるごみへ
	ナプキン		燃やせるごみ	町指定収集袋(クリーム色)

な

	品 目	素材・大きさ	分別区分	出 し 方	
な	鍋	陶器	燃やせないごみ	町指定収集袋(水色)	
		金属(ホーロー鍋を含む)	金属	バケツ・カゴなどに入れる	
	鍋つかみ	布	燃やせるごみ	町指定収集袋(クリーム色)	
	鍋のふた	金属	金属	バケツ・カゴなどに入れる	
		その他	燃やせないごみ	町指定収集袋(水色)	
	鍋焼きうどんの容器	アルミ	燃やせるごみ	町指定収集袋(クリーム色)	
	生ごみ		燃やせるごみ	町指定収集袋(クリーム色)	
	生ごみ処理機	50cm未満のもの	燃やせないごみ	町指定収集袋(水色)	
		50cm以上のもの	粗大ごみ	リサイクルプラザに申込む	
	鉛(釣り用)		燃やせないごみ	町指定収集袋(水色)	
	波板 ※業者による取替えや、 工事によって発生した ものは処理できません	金属	金属	バケツ・カゴなどに入れる	
		プラスチック	硬質プラスチック	透明又は半透明の袋に入れる	
		その他	燃やせないごみ	町指定収集袋(水色)	
	50cm以上のもの		粗大ごみ	リサイクルプラザに申込む	
縄			燃やせるごみ	町指定収集袋(クリーム色) ※50cm未満に切ってから	
に	ニカド・ニッケル電池 (小型充電式)	ニカド・ニッケル	有害ごみ	透明又は半透明の袋に入れる ※できるだけ小型充電式電池回収 協力店へ	
	24時間風呂	50cm以上のもの	粗大ごみ	リサイクルプラザに申込む	
	荷造りひも	紙	雑がみ	紙袋・紙の空き箱などに入れる	
		ビニール・軟質プラステック	燃やせるごみ	町指定収集袋(クリーム色) ※50cm未満に切ってから	
	ニッパー	金属	金属	バケツ・カゴなどに入れる	
	人形	金属	金属	バケツ・カゴなどに入れる	
		陶器	燃やせないごみ	町指定収集袋(水色)	
		硬質プラスチック	硬質プラスチック	透明又は半透明の袋に入れる	
		その他	燃やせるごみ	町指定収集袋(クリーム色)	
	50cm以上のもの		粗大ごみ	リサイクルプラザに申込む	
		人形ケース	ガラス	ガラス	バケツ・カゴなどに入れる
			プラスチック	硬質プラスチック	透明又は半透明の袋に入れる
	50cm以上のもの		粗大ごみ	リサイクルプラザに申込む	
	ぬ	ぬいぐるみ	50cm未満のもの	燃やせるごみ	町指定収集袋(クリーム色)
50cm以上のもの			粗大ごみ	リサイクルプラザに申込む	
ぬい針		金属	金属	バケツ・カゴなどに入れる ※スチール缶の中に入れ、テープ でふたをする	
ぬか			燃やせるごみ	町指定収集袋(クリーム色)	
布おむつ			燃やせるごみ	町指定収集袋(クリーム色) ※汚物は取り除く	
布切れ		布	布	透明又は半透明の袋に入れる	

な

	品 目	素材・大きさ	分別区分	出 し 方
ね	ネガフィルム		燃やせるごみ	町指定収集袋(クリーム色)
	ネクタイ	布	布	透明又は半透明の袋に入れる
	猫のトイレ砂	市販されているもの(燃やせる素材のものに限る)	燃やせるごみ	町指定収集袋(クリーム色)
	ネジ	金属	金属	バケツ・カゴなどに入れる
	ねずみ捕り	紙	燃やせるごみ	町指定収集袋(クリーム色)
		金属	金属	バケツ・カゴなどに入れる
	ネット袋	プラスチック	燃やせるごみ	町指定収集袋(クリーム色) ※50cm未満に切ってから
	寝袋(シュラフ)	50cm未満のもの	燃やせるごみ	町指定収集袋(クリーム色) ※50cm未満に切ってから
		50cm以上のもの	粗大ごみ	リサイクルプラザに申込む
	ねりわさびのチューブ	プラスチック	容器包装プラスチック	中身をカラにし、きれいに洗って、透明又は半透明の袋に入れる ※汚れのとれないものは燃やせるごみへ
	ねりわさびのチューブのふた	プラスチック	容器包装プラスチック	きれいに洗って、透明又は半透明の袋に入れる ※汚れのとれないものは燃やせるごみへ
粘着テープ	紙・布・ビニール・軟質プラスチック	燃やせるごみ	町指定収集袋(クリーム色)	
粘土		燃やせるごみ	町指定収集袋(クリーム色)	
の	農機具		処理できません	販売店又は専門業者へ相談してください
	農業資材		処理できません	販売店又は専門業者へ相談してください
	農業用ビニール(マルチ)		処理できません	販売店又は専門業者へ相談してください
	農業用ビニール(マルチ)の芯	紙	燃やせるごみ	町指定収集袋(クリーム色)
		50cm以上のもの	粗大ごみ	リサイクルプラザに申込む
	農薬		処理できません	販売店又は専門業者へ相談してください
	ノー(ノン)カーボン紙	紙	燃やせるごみ	町指定収集袋(クリーム色)
	ノート	紙	雑がみ	紙袋・紙の空き箱などに入れるかひもでしばる
	ノートパソコン		処理できません	資源有効利用促進法により、町では処理できません ※ごみ・資源物収集カレンダーに出し方の記載があります

	品 目	素材・大きさ	分別区分	出 し 方
の	のこぎり(手引き)	50cm未満のもの	金属	バケツ・カゴなどに入れる ※紙や布などに包み、表示(「キケン」 など)をする
		50cm以上のもの	粗大ごみ	リサイクルプラザに申込む
	のこぎり(電動)	50cm未満のもの	燃やせないごみ	町指定収集袋(水色)
		50cm以上のもの	粗大ごみ	リサイクルプラザに申込む
	のし袋	和紙	燃やせるごみ	町指定収集袋(クリーム色)
	海苔の外袋	プラスチック・ビニール	容器包装プラスチ ック	透明又は半透明の袋に入れる
	海苔の容器	ガラス	ビン	きれいに洗って、バケツ・カゴなど に入れる
		金属	カン	きれいに洗って、バケツ・カゴなど に入れる
		プラスチック	容器包装プラスチ ック	中身をカラにし、きれいに洗って、 透明又は半透明の袋に入れる ※汚れのとれないものは燃やせる ごみへ
	海苔の容器のふた	金属	金属	バケツ・カゴなどに入れる
プラスチック		容器包装プラスチ ック	きれいに洗って、透明又は半透明 の袋に入れる ※汚れのとれないものは燃やせる ごみへ	
のりの容器(文房具)	プラスチック	容器包装プラスチ ック	中身をカラにし、きれいに洗って、 透明又は半透明の袋に入れる ※汚れのとれないものは燃やせる ごみへ	
暖簾(のれん)	布	布	透明又は半透明の袋に入れる ※汚れているものは燃やせるごみ へ(50cm未満に切ってから)	
ノンカーボン紙	紙	燃やせるごみ	町指定収集袋(クリーム色)	
は	葉		燃やせるごみ	透明又は半透明の袋に入れ、1回 につき40リットル相当の袋で3袋 まで
	パーティション	50cm未満のもの	燃やせないごみ	町指定収集袋(水色)
		50cm以上のもの	粗大ごみ	リサイクルプラザに申込む
	バーベキューグリル・ バーベキューコンロ	50cm未満のもの	燃やせないごみ	町指定収集袋(水色)
		50cm以上のもの	粗大ごみ	リサイクルプラザに申込む
	バーベキュー用の鉄 板・金網	金属	金属	バケツ・カゴなどに入れる
		50cm以上のもの	粗大ごみ	リサイクルプラザに申込む

は

	品 目	素材・大きさ	分別区分	出 し 方
は	バーベル	50cm未満のもの	金属	バケツ・カゴなどに入れる
		50cm以上のもの	粗大ごみ	リサイクルプラザに申込む
	ハーモニカ	金属	金属	バケツ・カゴなどに入れる
	パール	金属	金属	バケツ・カゴなどに入れる ※紙や布などに包み、表示(「キケン」 など)をする
	灰		燃やせるごみ	町指定収集袋(クリーム色)
	バイク		処理できません	販売店へ相談してください
	バイクのカバー	50cm未満のもの	燃やせるごみ	町指定収集袋(クリーム色) ※50cm未満に切ってから
		50cm以上のもの	粗大ごみ	リサイクルプラザに申込む
	廃材		処理できません	専門業者へ相談してください
	灰皿	陶器	燃やせないごみ	町指定収集袋(水色)
		プラスチック	硬質プラスチック	透明又は半透明の袋に入れる
		ガラス	ガラス	バケツ・カゴなどに入れる
		金属	金属	バケツ・カゴなどに入れる
	パイプイス	50cm以上のもの	粗大ごみ	リサイクルプラザに申込む
	パイプハンガー	50cm未満のもの	金属	バケツ・カゴなどに入れる
		50cm以上のもの	粗大ごみ	リサイクルプラザに申込む
	パイプベッド	50cm以上のもの	粗大ごみ	リサイクルプラザに申込む
	廃油	自動車のオイルなど	処理できません	販売店又は専門業者へ相談してく ださい ※廃油ボックスにしみ込ませているものは燃やせるごみへ
		食用	燃やせるごみ	町指定収集袋(クリーム色) ※紙やボロ布にしみ込ませるか、 凝固剤で固める
	廃油ボックス		燃やせるごみ	町指定収集袋(クリーム色)
	バインダー	紙の部分	燃やせるごみ	町指定収集袋(クリーム色)
		金属の部分	金属	バケツ・カゴなどに入れる
		紙・革・ビニール・軟質プ ラスチック・金属との複 合素材	燃やせるごみ	町指定収集袋(クリーム色)
		硬質プラスチック・金属 との複合素材	燃やせないごみ	町指定収集袋(水色)
	ハ工たたき	プラスチック	硬質プラスチック	透明又は半透明の袋に入れる
	はがき	紙	雑がみ	紙袋・紙の空き箱などに入れるか ひもでしばる
		圧着はがき	燃やせるごみ	町指定収集袋(クリーム色)
	はかり	50cm未満のもの	燃やせないごみ	町指定収集袋(水色)
		50cm以上のもの	粗大ごみ	リサイクルプラザに申込む

	品 目	素材・大きさ	分別区分	出 し 方
は	はくせい	50cm未満のもの	燃やせるごみ	町指定収集袋(クリーム色)
		50cm以上のもの	粗大ごみ	リサイクルプラザに申込む
	白熱灯		有害ごみ	透明又は半透明の袋に入れる
	爆発危険物		処理できません	専門業者へ相談してください
	はけ		燃やせるごみ	町指定収集袋(クリーム色)
	バケツ	金属	金属	バケツ・カゴなどに入れる
		プラスチック	硬質プラスチック	透明又は半透明の袋に入れる
		50cm以上のもの	粗大ごみ	リサイクルプラザに申込む
	箱(ケース)	紙	雑がみ	紙袋・紙の空き箱などに入れるか ひもでしばる
		木	燃やせるごみ	町指定収集袋(クリーム色)
		金属	金属	バケツ・カゴなどに入れる
		プラスチック	硬質プラスチック	透明又は半透明の袋に入れる
		ダンボール	ダンボール	ひもで束ねる
		50cm以上のもの	粗大ごみ	リサイクルプラザに申込む
	羽子板	50cm未満のもの	燃やせるごみ	町指定収集袋(クリーム色)
		50cm以上のもの	粗大ごみ	リサイクルプラザに申込む
	はさみ	金属・プラスチック(持ち手)	金属	バケツ・カゴなどに入れる ※紙や布などに包み、表示(「キケン」 など)をする
	箸(はし)	木	燃やせるごみ	町指定収集袋(クリーム色)
		プラスチック	硬質プラスチック	透明又は半透明の袋に入れる
		金属	金属	バケツ・カゴなどに入れる
	はしご	木	燃やせるごみ	町指定収集袋(クリーム色)
		アルミ・鉄	金属	バケツ・カゴなどに入れる
		50cm以上のもの	粗大ごみ	リサイクルプラザに申込む
	箸箱	木	燃やせるごみ	町指定収集袋(クリーム色)
		プラスチック	硬質プラスチック	透明又は半透明の袋に入れる
	柱		処理できません	専門業者へ相談してください
	バススリッパ	プラスチック	燃やせるごみ	町指定収集袋(クリーム色)
	バスマット	布・ゴム・木	燃やせるごみ	町指定収集袋(クリーム色) ※50cm未満に切ってから
		珪藻土	燃やせないごみ	町指定収集袋(水色)
		50cm以上のもの	粗大ごみ	リサイクルプラザに申込む
パソコン		処理できません	資源有効利用促進法により、町では処理できません ※ごみ・資源物収集カレンダーに出し方の記載があります	
パソコンケース(基盤などを抜いた外側部分のみ)	50cm未満のもの	燃やせないごみ	町指定収集袋(水色)	
	50cm以上のもの	粗大ごみ	リサイクルプラザに申込む	

	品 目	素材・大きさ	分別区分	出 し 方
は	パソコンプリンター	50cm未満のもの	燃やせないごみ	町指定収集袋(水色)
		50cm以上のもの	粗大ごみ	リサイクルプラザに申込む
	パソコンモニター		処理できません	資源有効利用促進法により、町では処理できません ※ごみ・資源物収集カレンダーに出し方の記載があります
	パソコン用のCD・DVD・FD・MD等のドライブ		燃やせないごみ	町指定収集袋(水色)
	パソコンラック	50cm以上のもの	粗大ごみ	リサイクルプラザに申込む
旗	木・プラスチック		燃やせるごみ	町指定収集袋(クリーム色)
	バターナイフ	金属	金属	バケツ・カゴなどに入れる
バターの容器	紙(外箱)		雑がみ	紙袋・紙の空き箱などに入れるかひもでしぼる
	紙(包み紙)		燃やせるごみ	町指定収集袋(クリーム色)
	プラスチック(容器)		容器包装プラスチック	中身をカラにし、きれいに洗って、透明又は半透明の袋に入れる ※汚れのとれないものは燃やせるごみへ
肌掛けぶとん	50cm以上のもの	粗大ごみ	リサイクルプラザに申込む	
鉢	金属		金属	バケツ・カゴなどに入れる
	硬質プラスチック		硬質プラスチック	透明又は半透明の袋に入れる
	陶器		燃やせないごみ	町指定収集袋(水色)
	苗木販売用(軟質プラスチック製)		容器包装プラスチック	きれいに洗って、透明又は半透明の袋に入れる ※汚れのとれないものは燃やせるごみへ
パチスロ台・パチンコ台	50cm以上のもの	粗大ごみ	リサイクルプラザに申込む	
発煙筒(使用済みのもの)	使用済みのもの		燃やせるごみ	町指定収集袋(クリーム色)
	未使用のもの		処理できません	販売店又は専門業者へ相談してください
バッグ	紙・革・ビニール・ナイロン・軟質プラスチック		燃やせるごみ	町指定収集袋(クリーム色)
	硬質プラスチック		硬質プラスチック	透明又は半透明の袋に入れる
	布		布	透明又は半透明の袋に入れる
	複合素材		燃やせないごみ	町指定収集袋(水色)
	50cm以上のもの		粗大ごみ	リサイクルプラザに申込む
バッテリー			処理できません	販売店又は専門業者へ相談してください
バッテリー付きの衣類	複合素材		燃やせないごみ	町指定収集袋(水色) ※50cm未満に切ってから ※バッテリー・電池は必ず取り除き有害ごみへ

	品 目	素材・大きさ	分別区分	出 し 方
は	発電機	50cm以上のもの	粗大ごみ	リサイクルプラザに申込む
	バット(スポーツ用品)	木	燃やせるごみ	町指定収集袋(クリーム色)
		金属	金属	バケツ・カゴなどに入れる
		プラスチック	硬質プラスチック	透明又は半透明の袋に入れる
		カーボン・複合素材	燃やせないごみ	町指定収集袋(クリーム色)
		50cm以上のもの	粗大ごみ	リサイクルプラザに申込む
	バット(調理器具)	金属	金属	バケツ・カゴなどに入れる
		プラスチック	硬質プラスチック	透明又は半透明の袋に入れる
		50cm以上のもの	粗大ごみ	リサイクルプラザに申込む
	発砲スチロール(梱包材)	発砲スチロール	容器包装プラスチック	透明又は半透明の袋に入れる ※50cm未満に割ってから
	発砲スチロールのネット(果物用)	発砲スチロール	容器包装プラスチック	透明又は半透明の袋に入れる
	発砲スチロールの箱(容器)	発砲スチロール	容器包装プラスチック	きれいに洗って、透明又は半透明の袋に入れる ※50cm未満に割ってから ※汚れのとれないものは燃やせるごみへ
	バドミントンのシャトル		燃やせるごみ	町指定収集袋(クリーム色)
	バドミントンのラケット	50cm以上のもの	粗大ごみ	リサイクルプラザに申込む
	花		燃やせるごみ	町指定収集袋(クリーム色)
	鼻紙		燃やせるごみ	町指定収集袋(クリーム色)
	花台	50cm以上のもの	粗大ごみ	リサイクルプラザに申込む
	花束の外装フィルム	プラスチック	容器包装プラスチック	透明又は半透明の袋に入れる ※有料で行ったラッピングは燃やせるごみへ
	花火		燃やせるごみ	町指定収集袋(クリーム色) ※水にぬらしてから
	パネルヒーター	50cm未満のもの	燃やせないごみ	町指定収集袋(水色)
50cm以上のもの		粗大ごみ	リサイクルプラザに申込む	
歯ブラシ	プラスチック	燃やせるごみ	町指定収集袋(クリーム色)	
	電動	燃やせないごみ	町指定収集袋(水色)	
破魔矢	50cm以上のもの	粗大ごみ	リサイクルプラザに申込む	
歯磨き粉チューブ	プラスチック	容器包装プラスチック	中身をカラにし、きれいに洗って、透明又は半透明の袋に入れる ※汚れのとれないものは燃やせるごみへ	
歯磨き粉チューブのふた	プラスチック	容器包装プラスチック	きれいに洗って、透明又は半透明の袋に入れる ※汚れのとれないものは燃やせるごみへ	

は

	品 目	素材・大きさ	分別区分	出 し 方
は	歯磨き粉の外箱	紙	雑がみ	紙袋・紙の空き箱などに入れるか ひもでしばる
	刃物	金属	金属	バケツ・カゴなどに入れる ※紙や布などに包み、表示(「キケン」 など)をする
	パラグライダー	50cm以上のもの	粗大ごみ	リサイクルプラザに申込む
	バラ(食材の仕切り)	プラスチック	燃やせるごみ	町指定収集袋(クリーム色)
	針	金属	金属	バケツ・カゴなどに入れる ※スチール缶の中に入れ、テープ でふたをする
	針金	金属	金属	バケツ・カゴなどに入れる
	バリカン(理容器具)	金属	金属	バケツ・カゴなどに入れる
		プラスチック・複合素 材・電動	燃やせないごみ	町指定収集袋(水色)
	ハロゲンヒーター	50cm未満のもの	燃やせないごみ	町指定収集袋(水色)
		50cm以上のもの	粗大ごみ	リサイクルプラザに申込む
	ハンガー	金属(被覆付き含む)	金属	バケツ・カゴなどに入れる
		プラスチック(フック部 分が金属のもの含む)	硬質プラスチック	透明又は半透明の袋に入れる
		複合素材(取っ手が金 属)・木	燃やせるごみ	町指定収集袋(クリーム色)
		クリーニング店のハン ガー(金属・プラスチ ック)		できるだけクリーニング店に返却
	ハンガーラック	50cm以上のもの	粗大ごみ	リサイクルプラザに申込む
	はんこ	プラスチック	硬質プラスチック	透明又は半透明の袋に入れる
		複合素材	燃やせないごみ	町指定収集袋(水色)
		象牙・木	燃やせるごみ	町指定収集袋(クリーム色)
	半紙	和紙	燃やせるごみ	町指定収集袋(クリーム色)
	ばんそうこう	紙・ビニール・軟質プラ スチック	燃やせるごみ	町指定収集袋(クリーム色)
	はんだこて		燃やせないごみ	町指定収集袋(水色)
パンチ(穴開け)	金属	金属	バケツ・カゴなどに入れる	
パンツ(下着)	古布	燃やせるごみ	町指定収集袋(クリーム色)	
はんでん	布	布	透明又は半透明の袋に入れる	
バンド(ベルト)		燃やせるごみ	町指定収集袋(クリーム色)	
ハンドバッグ	紙・革・ビニール・ナイロ ン・軟質プラスチック	燃やせるごみ	町指定収集袋(クリーム色)	
	硬質プラスチック	硬質プラスチック	透明又は半透明の袋に入れる	
	布	布	透明又は半透明の袋に入れる	
	複合素材	燃やせないごみ	町指定収集袋(水色)	
	50cm以上のもの	粗大ごみ	リサイクルプラザに申込む	

	品 目	素材・大きさ	分別区分	出 し 方
は	パンの袋	プラスチック・ビニール	容器包装プラスチック	透明又は半透明の袋に入れる
	パンの袋などの留め具	プラスチック	容器包装プラスチック	透明又は半透明の袋に入れる
		ひも状のもの	燃やせるごみ	町指定収集袋(クリーム色)
	パンフレット	紙	雑がみ	紙袋・紙の空き箱などに入れるか ひもでしばる
	ハンマー	金属	金属	バケツ・カゴなどに入れる
		50cm以上のもの	粗大ごみ	リサイクルプラザに申込む
	パン焼き機	50cm未満のもの	燃やせないごみ	町指定収集袋(水色)
50cm以上のもの		粗大ごみ	リサイクルプラザに申込む	
ひ	ピアニカ	プラスチック	硬質プラスチック	透明又は半透明の袋に入れる
		50cm以上のもの	粗大ごみ	リサイクルプラザに申込む
	ピアノ		処理できません	販売店又は専門業者へ相談してください
	PHS		燃やせないごみ	できるだけ販売店へ返却 ※町指定収集袋(水色)
	PHSの電池パック		有害ごみ	できるだけ販売店へ返却 ※透明又は半透明の袋に入れる
	BSアンテナ	50cm未満のもの	燃やせないごみ	町指定収集袋(水色)
		50cm以上のもの	粗大ごみ	リサイクルプラザに申込む
	BSチューナー		燃やせないごみ	町指定収集袋(水色)
	ビーズ	プラスチック	硬質プラスチック	透明又は半透明の袋に入れる
	ビーズクッション	50cm未満のもの	燃やせるごみ	町指定収集袋(クリーム色)
		50cm以上のもの	粗大ごみ	リサイクルプラザに申込む
	ビー玉		燃やせないごみ	町指定収集袋(水色)
	ビーチサンダル		燃やせるごみ	町指定収集袋(クリーム色)
	ビーチパラソル	50cm以上のもの	粗大ごみ	リサイクルプラザに申込む
	ビーチボール	ビニール・軟質プラスチック	燃やせるごみ	町指定収集袋(クリーム色)
	ビーチマット	プラスチック	燃やせるごみ	町指定収集袋(クリーム色) ※50cm未満に切ってから
		50cm以上のもの	粗大ごみ	リサイクルプラザに申込む
	ビート板	50cm以上のもの	粗大ごみ	リサイクルプラザに申込む
	ピートモス	一般家庭から出た少量のもの	燃やせるごみ	町指定収集袋(クリーム色)
	PPバンド	ポリプロピレン	燃やせるごみ	町指定収集袋(クリーム色) ※50cm未満に切ってから
ビール缶	金属	カン	きれいに洗って、バケツ・カゴなどに入れる	
ビールケース	50cm以上のもの	粗大ごみ	リサイクルプラザに申込む ※できるだけ販売店へ返却	

	品 目	素材・大きさ	分別区分	出 し 方
ひ	ビールの王冠	金属	カン	バケツ・カゴなどに入れる
	ビールびん	ガラス	ビン	きれいに洗って、バケツ・カゴなどに入れる ※できるだけ販売店へ返却
	光磁気ディスク(MO)	本体・ケース	硬質プラスチック	透明又は半透明の袋に入れる
	ひげそり	金属	金属	バケツ・カゴなどに入れる ※刃が取れる物はとり、紙や布などに包み表示(「キケン」など)をする
		電動式・その他(金属・硬質プラスチックの複合素材)	燃やせないごみ	町指定収集袋(水色) ※刃が取れる物はとり、刃は金属へ ※刃は紙や布などに包み、表示(「キケン」など)をする
	ひげそり用ムースの缶		有害ごみ	中身を使いきり、穴をあけ、透明又は半透明の袋に入れる
	柄杓	木	燃やせるごみ	町指定収集袋(クリーム色)
		金属	金属	バケツ・カゴなどに入れる
		複合素材	燃やせないごみ	町指定収集袋(水色)
		50cm以上のもの	粗大ごみ	リサイクルプラザに申込む
	ピザ箱	紙	燃やせるごみ	町指定収集袋(クリーム色)
	ピス	金属	金属	バケツ・カゴなどに入れる
	ビデオカメラ		燃やせないごみ	町指定収集袋(水色)
	ビデオテープ	本体	燃やせるごみ	町指定収集袋(クリーム色)
		ケース	硬質プラスチック	透明又は半透明の袋に入れる
	ビデオデッキ	50cm未満のもの	燃やせないごみ	町指定収集袋(水色)
		50cm以上のもの	粗大ごみ	リサイクルプラザに申込む
	ひな壇	金属	金属	バケツ・カゴなどに入れる
		プラスチック	硬質プラスチック	透明又は半透明の袋に入れる
		50cm以上のもの	粗大ごみ	リサイクルプラザに申込む
	ひな人形(ケース入り)	50cm以上のもの	粗大ごみ	リサイクルプラザに申込む
	ビニール(農業用)		処理できません	販売店又は専門業者へ相談してください
	ビニール雨がっぱ	ビニール・プラスチック	燃やせるごみ	町指定収集袋(クリーム色) ※50cm未満に切ってから
		50cm以上のもの	粗大ごみ	リサイクルプラザに申込む
	ビニール傘		金属	バケツ・カゴなどに入れる
	ビニールクロス ※業者による取替えや、 工事によって発生した ものは処理できません	ビニール・プラスチック	燃やせるごみ	町指定収集袋(クリーム色) ※50cm未満に切ってから
		50cm以上のもの	粗大ごみ	リサイクルプラザに申込む
	ビニールコーティング 加工された紙	紙	燃やせるごみ	町指定収集袋(クリーム色) ※50cm未満に切ってから

	品 目	素材・大きさ	分別区分	出 し 方
ひ	ビニールシート	ビニール・プラスチック	燃やせるごみ	町指定収集袋(クリーム色) ※50cm未満に切ってから
		50cm以上のもの	粗大ごみ	リサイクルプラザに申込む
	ビニールテープ		燃やせるごみ	町指定収集袋(クリーム色)
	ビニール手袋	ビニール・プラスチック	燃やせるごみ	町指定収集袋(クリーム色)
	ビニールハウス		処理できません	販売店又は専門業者へ相談してください
	ビニールプール	ビニール・プラスチック	燃やせるごみ	町指定収集袋(クリーム色) ※50cm未満に切ってから
		50cm以上のもの	粗大ごみ	リサイクルプラザに申込む
	ビニール袋	ビニール・プラスチック	燃やせるごみ	町指定収集袋(クリーム色) ※レジ袋は容器包装プラスチックへ
	ビニール風呂敷	ビニール・プラスチック	燃やせるごみ	町指定収集袋(クリーム色) ※50cm未満に切ってから
	ビニールホース	ビニール・プラスチック	燃やせるごみ	町指定収集袋(クリーム色) ※50cm未満に切ってから
		50cm以上のもの	粗大ごみ	リサイクルプラザに申込む
	火箸	金属	金属	バケツ・カゴなどに入れる
	火鉢(ひばち)	50cm未満のもの	燃やせないごみ	町指定収集袋(水色)
		50cm以上のもの	粗大ごみ	リサイクルプラザに申込む
	紐(ひも)		燃やせるごみ	町指定収集袋(クリーム色) ※50cm未満に切ってから
	百科事典	紙	雑誌	ひもで束ねる
	ヒューズ		燃やせないごみ	町指定収集袋(水色)
	漂白剤の詰め替え用パック	プラスチック	容器包装プラスチック	中身をカラにし、きれいに洗って、透明又は半透明の袋に入れる ※汚れのとれないものは燃やせるごみへ
	漂白剤の容器	プラスチック	容器包装プラスチック	中身をカラにし、きれいに洗って、透明又は半透明の袋に入れる ※汚れのとれないものは燃やせるごみへ
	漂白剤の容器のふた	プラスチック	容器包装プラスチック	きれいに洗って、透明又は半透明の袋に入れる ※汚れのとれないものは燃やせるごみへ
	屏風(びょうぶ)	50cm未満のもの	燃やせるごみ	町指定収集袋(クリーム色) ※50cm未満に切ってから
		50cm以上のもの	粗大ごみ	リサイクルプラザに申込む
	ピリヤード台	50cm以上のもの	粗大ごみ	リサイクルプラザに申込む
	肥料		処理できません	販売店へ相談してください

	品 目	素材・大きさ	分別区分	出 し 方
ひ	肥料の袋	プラスチック	容器包装プラスチック	中身をカラにし、きれいに洗って、透明又は半透明の袋に入れる ※汚れのとれないものは燃やせるごみへ
	びん	ガラス	ビン	きれいに洗って、バケツ・カゴなどに入れる ※汚れのとれないものは燃やせないごみへ
	ピン	金属	金属	バケツ・カゴなどに入れる ※紙や布などに包み、表示(「キケン」など)をする
	ピンセット	プラスチック	硬質プラスチック	透明又は半透明の袋に入れる
		金属	金属	バケツ・カゴなどに入れる
	便せん	紙	雑がみ	紙袋・紙の空き箱などに入れるかひもでしぼる
	ピンチハンガー	金属	金属	バケツ・カゴなどに入れる
		プラスチック	硬質プラスチック	透明又は半透明の袋に入れる
		複合素材	燃やせないごみ	町指定収集袋(水色)
	ピン止め	金属	金属	バケツ・カゴなどに入れる
びんのふた	金属	金属	バケツ・カゴなどに入れる	
	プラスチック	容器包装プラスチック	きれいに洗って、透明又は半透明の袋に入れる ※汚れのとれないものは燃やせるごみへ	
ふ	ファイル	紙の部分(接着用のもの以外)	雑がみ	紙袋・紙の空き箱などに入れるかひもでしぼる
		金属の部分	金属	バケツ・カゴなどに入れる
		紙・軟質プラスチック・金属との複合素材	燃やせるごみ	町指定収集袋(クリーム色)
		硬質プラスチック・金属との複合素材	燃やせないごみ	町指定収集袋(水色)
	ファイル(クリアファイル)	プラスチック	燃やせるごみ	町指定収集袋(クリーム色)
	ファクシミリ(家庭用)	50cm未満のもの	燃やせないごみ	町指定収集袋(水色)
		50cm以上のもの	粗大ごみ	リサイクルプラザに申込む
	ファックス紙	感熱紙タイプ	燃やせるごみ	町指定収集袋(クリーム色)
	ファックス電話	50cm未満のもの	燃やせないごみ	町指定収集袋(水色)
		50cm以上のもの	粗大ごみ	リサイクルプラザに申込む
	ファミコン	本体・ソフト	燃やせないごみ	町指定収集袋(水色)
ファンシーケース	50cm以上のもの	粗大ごみ	リサイクルプラザに申込む	

	品 目	素材・大きさ	分別区分	出 し 方
ふ	ファンヒーター	50cm未満のもの	燃やせないごみ	町指定収集袋(水色)
		50cm以上のもの	粗大ごみ	リサイクルプラザに申込む
	フィギア	プラスチック	硬質プラスチック	透明又は半透明の袋に入れる
	フィルム・ネガ		燃やせるごみ	町指定収集袋(クリーム色)
	フィルムケース	プラスチック	硬質プラスチック	透明又は半透明の袋に入れる
	フィルムの外箱	紙	雑がみ	紙袋・紙の空き箱などに入れるか ひもでしばる
	ブースターケーブル		燃やせないごみ	町指定収集袋(水色)
	風船		燃やせるごみ	町指定収集袋(クリーム色)
	ブーツ	革	燃やせるごみ	町指定収集袋(クリーム色)
	封筒	紙	雑がみ	紙袋・紙の空き箱などに入れるか ひもでしばる
		プチプチ付き(分けられないもの)	燃やせるごみ	町指定収集袋(クリーム色)
	プール(幼児用)	軟質プラスチック	燃やせるごみ	町指定収集袋(クリーム色) ※50cm未満に切ってから
		50cm以上のもの	粗大ごみ	リサイクルプラザに申込む
	風鈴	ガラス	ガラス	バケツ・カゴなどに入れる
		陶器	燃やせないごみ	町指定収集袋(水色)
		金属	金属	バケツ・カゴなどに入れる
	笛	竹・木	燃やせるごみ	町指定収集袋(クリーム色)
		金属	金属	バケツ・カゴなどに入れる
		プラスチック	硬質プラスチック	透明又は半透明の袋に入れる
	フェンス ※業者による取替えや、 工事によって発生した ものは処理できません	50cm以上のもの	粗大ごみ	リサイクルプラザに申込む
	フォーク	金属	金属	バケツ・カゴなどに入れる
		プラスチック	硬質プラスチック	透明又は半透明の袋に入れる
		木	燃やせるごみ	町指定収集袋(クリーム色)
	フォトプリンター	50cm未満のもの	燃やせないごみ	町指定収集袋(水色)
		50cm以上のもの	粗大ごみ	リサイクルプラザに申込む
	布巾(ふきん)		燃やせるごみ	町指定収集袋(クリーム色)
	服	布・革	布	透明又は半透明の袋に入れる ※汚れているものは燃やせるごみ へ(50cm未満に切ってから)
	不織布		燃やせるごみ	町指定収集袋(クリーム色)
	ふすま ※業者による取替えや、 工事によって発生した ものは処理できません	50cm未満のもの	燃やせるごみ	町指定収集袋(クリーム色) ※50cm未満に切ってから
		50cm以上のもの	粗大ごみ	リサイクルプラザに申込む

	品 目	素材・大きさ	分別区分	出 し 方	
ふ	ふすま紙	和紙	燃やせるごみ	町指定収集袋(クリーム色) (50cm未満に切ってから)	
	付箋紙	紙	雑がみ	紙袋・紙の空き箱などに入れるか ひもでしばる	
	プチプチと呼ばれる緩衝材(エアークラップ・エアークッション)	プラスチック	容器包装プラスチック	透明又は半透明の袋に入れる	
	腹筋台	50cm未満のもの		燃やせないごみ	町指定収集袋(水色)
		50cm以上のもの		粗大ごみ	リサイクルプラザに申込む
	ブックエンド	金属		金属	バケツ・カゴなどに入れる
		プラスチック		硬質プラスチック	透明又は半透明の袋に入れる
	ブックカバー	紙		雑がみ	紙袋・紙の空き箱などに入れるか ひもでしばる
		革・ビニール・布・軟質プラスチック		燃やせるごみ	町指定収集袋(クリーム色)
	仏壇	50cm以上のもの		粗大ごみ	リサイクルプラザに申込む
	筆	竹・木		燃やせるごみ	町指定収集袋(クリーム色)
		プラスチック		硬質プラスチック	透明又は半透明の袋に入れる
	筆箱	布・革・軟質プラスチック		燃やせるごみ	町指定収集袋(クリーム色)
		金属		金属	バケツ・カゴなどに入れる
		硬質プラスチック		硬質プラスチック	透明又は半透明の袋に入れる
	筆ペン			燃やせないごみ	町指定収集袋(水色)
	ふとん	50cm以上のもの		粗大ごみ	リサイクルプラザに申込む
	ふとん圧縮袋	50cm未満のもの		燃やせるごみ	町指定収集袋(クリーム色) ※50cm未満に切ってから
		50cm以上のもの		粗大ごみ	リサイクルプラザに申込む
	ふとんカバー	布		布	透明又は半透明の袋に入れる
	ふとん乾燥機	50cm未満のもの		燃やせないごみ	町指定収集袋(水色)
		50cm以上のもの		粗大ごみ	リサイクルプラザに申込む
	ふとんたたき	木・竹		燃やせるごみ	町指定収集袋(クリーム色)
		金属		金属	バケツ・カゴなどに入れる
		プラスチック		硬質プラスチック	透明又は半透明の袋に入れる
		50cm以上のもの		粗大ごみ	リサイクルプラザに申込む
	ふとん袋	布		布	透明又は半透明の袋に入れる
ふとんほし	50cm以上のもの		粗大ごみ	リサイクルプラザに申込む	
ふとん用マットレス	50cm以上のもの		粗大ごみ	リサイクルプラザに申込む	
踏み台	木		燃やせるごみ	町指定収集袋(クリーム色)	
	金属		金属	バケツ・カゴなどに入れる	
	プラスチック		硬質プラスチック	透明又は半透明の袋に入れる	
	50cm以上のもの		粗大ごみ	リサイクルプラザに申込む	
譜面台	50cm以上のもの		粗大ごみ	リサイクルプラザに申込む	

	品 目	素材・大きさ	分別区分	出 し 方
ふ	腐葉土(園芸用)		処理できません	販売店又は専門業者へ相談してください
	フライ返し	金属・セラミック	金属	バケツ・カゴなどに入れる
		プラスチック	硬質プラスチック	透明又は半透明の袋に入れる
		複合素材	燃やせないごみ	町指定収集袋(水色)
	フライパン	金属	金属	バケツ・カゴなどに入れる
	ブラインド	50cm未満のもの	燃やせないごみ	町指定収集袋(水色)
		50cm以上のもの	粗大ごみ	リサイクルプラザに申込む
	ぶら下がり健康器	50cm以上のもの	粗大ごみ	リサイクルプラザに申込む
	ブラシ	プラスチック	硬質プラスチック	透明又は半透明の袋に入れる
		複合素材	燃やせないごみ	町指定収集袋(水色)
	ブラジャー	古布	燃やせるごみ	町指定収集袋(クリーム色)
	プラスチックケース(衣装ケース・収納ケース)	50cm未満のもの	硬質プラスチック	透明又は半透明の袋に入れる
		50cm以上のもの	粗大ごみ	リサイクルプラザに申込む
	プラスチック水槽	50cm未満のもの	硬質プラスチック	透明又は半透明の袋に入れる
		50cm以上のもの	粗大ごみ	リサイクルプラザに申込む
	プラスチックのボトル	プラスチック	容器包装プラスチック	透明又は半透明の袋に入れる
	フラッシュメモリ	プラスチック	硬質プラスチック	透明又は半透明の袋に入れる
	フラフープ	50cm未満のもの	硬質プラスチック	透明又は半透明の袋に入れる
		50cm以上のもの	粗大ごみ	リサイクルプラザに申込む
	プラモデル	プラスチック	硬質プラスチック	透明又は半透明の袋に入れる
	フラワースタンド	ガラス	ガラス	バケツ・カゴなどに入れる
		金属	金属	バケツ・カゴなどに入れる
		陶器・複合素材	燃やせないごみ	町指定収集袋(水色)
		50cm以上のもの	粗大ごみ	リサイクルプラザに申込む
	フラワーポット	木	燃やせるごみ	町指定収集袋(クリーム色)
		プラスチック	硬質プラスチック	透明又は半透明の袋に入れる
		陶器・複合素材	燃やせないごみ	町指定収集袋(水色)
		50cm以上のもの	粗大ごみ	リサイクルプラザに申込む
	ブランケット	布	布	透明又は半透明の袋に入れる
	ブランコ(家庭用)	50cm以上のもの	粗大ごみ	リサイクルプラザに申込む
プランター	木	燃やせるごみ	町指定収集袋(クリーム色)	
	プラスチック	硬質プラスチック	透明又は半透明の袋に入れる	
	陶器・複合素材	燃やせないごみ	町指定収集袋(水色)	
	50cm以上のもの	粗大ごみ	リサイクルプラザに申込む	
プリペイドカード	プラスチック	硬質プラスチック	透明又は半透明の袋に入れる	
プリンター	50cm未満のもの	燃やせないごみ	町指定収集袋(水色)	
	50cm以上のもの	粗大ごみ	リサイクルプラザに申込む	
プリンターのインクリボン		燃やせるごみ	町指定収集袋(クリーム色)	

	品 目	素材・大きさ	分別区分	出 し 方
ふ	プリン容器	プラスチック	容器包装プラスチック	中身をカラにし、きれいに洗って、透明又は半透明の袋に入れる ※汚れのとれないものは燃やせるごみへ
		紙(コーティングされているもの・カップ)	燃やせるごみ	町指定収集袋(クリーム色)
		ガラス	ビン	中身をカラにし、きれいに洗って、バケツ・カゴなどに入れる
ブルーシート	50cm未満のもの	燃やせるごみ	町指定収集袋(クリーム色) ※50cm未満に切ってから	
	50cm以上のもの	粗大ごみ	リサイクルプラザに申込む	
ブルーレイディスク	本体・ケース	硬質プラスチック	透明又は半透明の袋に入れる	
ブルーレイディスクプレーヤー・ブルーレイディスクレコーダー		燃やせないごみ	町指定収集袋(水色)	
古本	紙	雑誌	ひもで束ねる	
プレーヤー(レコード・DVD・CD・MDデッキ)	50cm未満のもの	燃やせないごみ	町指定収集袋(水色)	
	50cm以上のもの	粗大ごみ	リサイクルプラザに申込む	
ブレザー	布	布	透明又は半透明の袋に入れる	
ブレスレット	木・石・革	燃やせるごみ	町指定収集袋(クリーム色)	
	金属	金属	バケツ・カゴなどに入れる	
フロアマット	50cm未満のもの	燃やせるごみ	町指定収集袋(クリーム色) ※50cm未満に切ってから	
	50cm以上のもの	粗大ごみ	リサイクルプラザに申込む	
風呂桶(手桶)	木	燃やせるごみ	町指定収集袋(クリーム色)	
	プラスチック	硬質プラスチック	透明又は半透明の袋に入れる	
	50cm以上のもの	粗大ごみ	リサイクルプラザに申込む	
フローリングカーペット	50cm以上のもの	粗大ごみ	リサイクルプラザに申込む	
風呂釜	50cm以上のもの	粗大ごみ	リサイクルプラザに申込む	
プロジェクションテレビ	50cm未満のもの	燃やせないごみ	町指定収集袋(水色)	
	50cm以上のもの	粗大ごみ	リサイクルプラザに申込む	
プロジェクター		燃やせないごみ	町指定収集袋(水色)	
風呂敷	布	布	透明又は半透明の袋に入れる	
	ビニール・軟質プラスチック	燃やせるごみ	町指定収集袋(クリーム色) ※50cm未満に切ってから	
ブロック		処理できません	販売店又は専門業者へ相談してください	
ブロック(おもちゃ)	木	燃やせるごみ	町指定収集袋(クリーム色)	
	プラスチック	硬質プラスチック	透明又は半透明の袋に入れる	
フロッピーディスク	本体・ケース	硬質プラスチック	透明又は半透明の袋に入れる	

	品 目	素材・大きさ	分別区分	出 し 方
ふ	風呂の椅子	木	燃やせるごみ	町指定収集袋(クリーム色)
		プラスチック	硬質プラスチック	透明又は半透明の袋に入れる
		50cm以上のもの	粗大ごみ	リサイクルプラザに申込む
	プロパンボンベ		処理できません	専門業者へ相談してください
	風呂ふた	木	燃やせるごみ	町指定収集袋(クリーム色)
		プラスチック	硬質プラスチック	透明又は半透明の袋に入れる
		複合素材	燃やせないごみ	町指定収集袋(水色)
		50cm以上のもの	粗大ごみ	リサイクルプラザに申込む
	風呂マット		燃やせるごみ	町指定収集袋(クリーム色) ※50cm未満に切ってから
		50cm以上のもの	粗大ごみ	リサイクルプラザに申込む
	風呂用ブーツ		燃やせるごみ	町指定収集袋(クリーム色)
	粉碎機		処理できません	販売店又は専門業者へ相談してください
	文鎮(ぶんちん)	金属	金属	バケツ・カゴなどに入れる
	分度器	金属	金属	バケツ・カゴなどに入れる
プラスチック		硬質プラスチック	透明又は半透明の袋に入れる	
噴霧器(ガーデニング用・家庭菜園用)	50cm未満のもの	燃やせないごみ	町指定収集袋(水色)	
	50cm以上のもの	粗大ごみ	リサイクルプラザに申込む	
へ	ヘアスプレー缶		有害ごみ	中身を使いきり、穴をあけ、透明又は半透明の袋に入れる
	ヘアクリップ	プラスチック	硬質プラスチック	透明又は半透明の袋に入れる
		複合素材	燃やせないごみ	町指定収集袋(水色)
	ヘアブラシ	木	燃やせるごみ	町指定収集袋(クリーム色)
		プラスチック	硬質プラスチック	透明又は半透明の袋に入れる
		複合素材	燃やせないごみ	町指定収集袋(水色)
	ヘアピン	金属	金属	バケツ・カゴなどに入れる
	ペーパータオル		燃やせるごみ	町指定収集袋(クリーム色)
	ペーパーナイフ	木	燃やせるごみ	町指定収集袋(クリーム色)
		金属	金属	バケツ・カゴなどに入れる
		プラスチック	硬質プラスチック	透明又は半透明の袋に入れる
	ペーパーフィルター		燃やせるごみ	町指定収集袋(クリーム色)
	ペーパーホルダー	金属	金属	バケツ・カゴなどに入れる
		プラスチック	硬質プラスチック	透明又は半透明の袋に入れる
	ベッド	50cm以上のもの	粗大ごみ	リサイクルプラザに申込む
	ペットキャリー	プラスチック	硬質プラスチック	きれいに洗って、透明又は半透明の袋に入れる
		複合素材	燃やせないごみ	町指定収集袋(水色)
		上記以外	燃やせるごみ	町指定収集袋(クリーム色)
		50cm以上のもの	粗大ごみ	リサイクルプラザに申込む

	品 目	素材・大きさ	分別区分	出 し 方
へ	ペットサークル(動物用ケージ)	木	燃やせるごみ	町指定収集袋(クリーム色)
		金属	金属	バケツ・カゴなどに入れる
		50cm以上のもの	粗大ごみ	リサイクルプラザに申込む
	ペットのトイレシート	市販されているもの(燃やせる素材のものに限る)	燃やせるごみ	町指定収集袋(クリーム色) ※汚物は取り除く
	ペットのトイレの砂	市販されているもの(燃やせる素材のものに限る)	燃やせるごみ	町指定収集袋(クリーム色) ※汚物は取り除く
	ベッドパット	50cm未満のもの	燃やせるごみ	町指定収集袋(クリーム色) ※50cm未満に切ってから
		50cm以上のもの	粗大ごみ	リサイクルプラザに申込む
	ペットフードの袋	紙	燃やせるごみ	町指定収集袋(クリーム色)
		プラスチック・ビニール	容器包装プラスチック	中身をカラにし、きれいに洗って、透明又は半透明の袋に入れる ※汚れのとれないものは燃やせるごみへ
	ペットフードの容器	カン	カン	バケツ・カゴなどに入れる
		プラスチック	容器包装プラスチック	中身をカラにし、きれいに洗って、透明又は半透明の袋に入れる ※汚れのとれないものは燃やせるごみへ
	ペットボトル	本体	ペットボトル	中身をカラにし、きれいに洗って、透明又は半透明の袋に入れる ※汚れのとれないものは燃やせるごみへ
		ラベル	容器包装プラスチック	透明又は半透明の袋に入れる
	ペットボトルのふた	プラスチック	容器包装プラスチック	透明又は半透明の袋に入れる
	ヘッドホン		燃やせないごみ	町指定収集袋(水色)
	ベッドマット	50cm以上のもの	粗大ごみ	リサイクルプラザに申込む
	ペット用衣類	布	燃やせるごみ	町指定収集袋(クリーム色)
	ペット用かご	50cm未満のもの	燃やせないごみ	町指定収集袋(水色)
		50cm以上のもの	粗大ごみ	リサイクルプラザに申込む
	ペット用小屋	50cm以上のもの	粗大ごみ	リサイクルプラザに申込む
ペット用のおむつ		燃やせるごみ	町指定収集袋(クリーム色) ※汚物は取り除く	
ベニヤ板 ※業者による取替えや、工事によって発生したものは処理できません	50cm未満のもの	燃やせるごみ	町指定収集袋(クリーム色)	
	50cm以上のもの	粗大ごみ	リサイクルプラザに申込む	
ペビーカー	50cm未満のもの	燃やせないごみ	町指定収集袋(水色)	
	50cm以上のもの	粗大ごみ	リサイクルプラザに申込む	

	品 目	素材・大きさ	分別区分	出 し 方
へ	ベビーゲート	金属	金属	バケツ・カゴなどに入れる
		木	燃やせるごみ	町指定収集袋(クリーム色)
		プラスチック	硬質プラスチック	透明又は半透明の袋に入れる
		複合素材	燃やせないごみ	町指定収集袋(水色)
		50cm以上のもの	粗大ごみ	リサイクルプラザに申込む
	ベビーサークル	50cm以上のもの	粗大ごみ	リサイクルプラザに申込む
	ベビーだんす	50cm以上のもの	粗大ごみ	リサイクルプラザに申込む
	ベビーチェア	木	燃やせるごみ	町指定収集袋(クリーム色)
		プラスチック	硬質プラスチック	透明又は半透明の袋に入れる
		複合素材	燃やせないごみ	町指定収集袋(水色)
		金属	金属	バケツ・カゴなどに入れる
		50cm以上のもの	粗大ごみ	リサイクルプラザに申込む
	ベビーバス	プラスチック	硬質プラスチック	透明又は半透明の袋に入れる
		50cm以上のもの	粗大ごみ	リサイクルプラザに申込む
	ベビーぶとん	50cm以上のもの	粗大ごみ	リサイクルプラザに申込む
	ベビーベッド	50cm以上のもの	粗大ごみ	リサイクルプラザに申込む
	ベビーマットレス	50cm以上のもの	粗大ごみ	リサイクルプラザに申込む
	ベビースタック	50cm以上のもの	粗大ごみ	リサイクルプラザに申込む
	へら	木	燃やせるごみ	町指定収集袋(クリーム色)
		金属	金属	バケツ・カゴなどに入れる
		プラスチック	硬質プラスチック	透明又は半透明の袋に入れる
	ヘルスメーター(体重計)		燃やせないごみ	町指定収集袋(水色)
	ベルト(ズボン用)		燃やせるごみ	町指定収集袋(クリーム色)
	ベルト式マッサージ機	50cm以上のもの	粗大ごみ	リサイクルプラザに申込む
	ヘルメット		燃やせないごみ	町指定収集袋(水色)
便器		処理できません	販売店又は専門業者へ相談してください	
ペンキ		処理できません	販売店又は専門業者へ相談してください	
ペンキの容器	金属	カン	中身をカラにし、バケツ・カゴなどに入れる	
	スプレー缶	有害ごみ	中身を使いきり、穴をあけ、透明又は半透明の袋に入れる	
便座	50cm未満のもの	燃やせないごみ	町指定収集袋(水色)	
	50cm以上のもの	粗大ごみ	リサイクルプラザに申込む	
便座カバー		燃やせるごみ	町指定収集袋(クリーム色)	
ペン立て	木	燃やせるごみ	町指定収集袋(クリーム色)	
	プラスチック	硬質プラスチック	透明又は半透明の袋に入れる	
ベンチ	50cm以上のもの	粗大ごみ	リサイクルプラザに申込む	
ベンチ	金属	金属	バケツ・カゴなどに入れる	
ベンチプレス	50cm以上のもの	粗大ごみ	リサイクルプラザに申込む	

	品 目	素材・大きさ	分別区分	出 し 方
へ	弁当の容器(パック)	木・紙	燃やせるごみ	町指定収集袋(クリーム色)
		プラスチック	容器包装プラスチック	中身をカラにし、きれいに洗って、透明又は半透明の袋に入れる ※汚れのとれないものは燃やせるごみへ
	弁当箱	木	燃やせるごみ	町指定収集袋(クリーム色)
		プラスチック	硬質プラスチック	透明又は半透明の袋に入れる
		金属	金属	バケツ・カゴなどに入れる
ほ	ホイール・ホイールキャップ(自動車用・バイク用)		処理できません	販売店又は専門業者へ相談してください
	ポイラー		処理できません	販売店又は専門業者へ相談してください
	方位磁石		燃やせないごみ	町指定収集袋(水色)
	望遠鏡	50cm未満のもの	燃やせないごみ	町指定収集袋(水色)
		50cm以上のもの	粗大ごみ	リサイクルプラザに申込む
	ほうき	木	燃やせるごみ	町指定収集袋(クリーム色)
		プラスチック	硬質プラスチック	透明又は半透明の袋に入れる
		複合素材	燃やせないごみ	町指定収集袋(水色)
		50cm以上のもの	粗大ごみ	リサイクルプラザに申込む
	芳香剤の容器	陶器	燃やせないごみ	町指定収集袋(水色)
		金属	カン	きれいに洗って、バケツ・カゴなどに入れる
		プラスチック	容器包装プラスチック	きれいに洗って、透明又は半透明の袋に入れる ※汚れのとれないものは燃やせるごみへ
	芳香剤の容器のふた	金属	金属	バケツ・カゴなどに入れる
		プラスチック	容器包装プラスチック	きれいに洗って、透明又は半透明の袋に入れる ※汚れのとれないものは燃やせるごみへ
	芳香紙	紙	燃やせるごみ	町指定収集袋(クリーム色)
	防災ずきん		燃やせるごみ	町指定収集袋(クリーム色)
	帽子	布	布	透明又は半透明の袋に入れる
		上記以外	燃やせるごみ	町指定収集袋(クリーム色)
	防水加工紙	紙	燃やせるごみ	町指定収集袋(クリーム色)
	防水スプレー缶		有害ごみ	中身を使いきり、穴をあけ、透明又は半透明の袋に入れる
包装紙	紙	雑がみ	紙袋・紙の空き箱などに入れるかひもでしばる	
	紙(コーティングされているもの)	燃やせるごみ	町指定収集袋(クリーム色)	

	品 目	素材・大きさ	分別区分	出 し 方
ほ	包装フィルム	プラスチック・ビニール	容器包装プラスチック	透明又は半透明の袋に入れる ※汚れのとれないものは燃やせるごみへ
	包帯	布	燃やせるごみ	町指定収集袋(クリーム色)
	防虫剤		燃やせるごみ	町指定収集袋(クリーム色)
	防虫剤(薬品類)		処理できません	販売店又は専門業者へ相談してください
	防虫剤の容器	プラスチック	容器包装プラスチック	きれいに洗って、透明又は半透明の袋に入れる ※汚れのとれないものは燃やせるごみへ
	防虫シート		燃やせるごみ	町指定収集袋(クリーム色) ※50cm未満に切ってから
	包丁	金属	金属	バケツ・カゴなどに入れる ※紙や布などに包み、表示(「キケン」など)をする
		セラミック	燃やせないごみ	町指定収集袋(水色) ※紙や布などに包み、表示(「キケン」など)をする
	包丁研ぎ器		燃やせないごみ	町指定収集袋(水色)
	防鳥ネット	50cm未満のもの	燃やせるごみ	町指定収集袋(クリーム色) ※50cm未満に切ってから
		50cm以上のもの	粗大ごみ	リサイクルプラザに申込む
	ボウリングの球		燃やせないごみ	町指定収集袋(水色)
	ポウル(台所用)	金属	金属	バケツ・カゴなどに入れる
		プラスチック	硬質プラスチック	透明又は半透明の袋に入れる
		木	燃やせるごみ	町指定収集袋(クリーム色)
	ホース	ビニール・プラスチック	燃やせるごみ	町指定収集袋(クリーム色) ※50cm未満に切ってから
		50cm以上のもの	粗大ごみ	リサイクルプラザに申込む
	ホースリール	50cm未満のもの	燃やせないごみ	町指定収集袋(水色)
		50cm以上のもの	粗大ごみ	リサイクルプラザに申込む
	ホースリールノズル	複合素材	燃やせないごみ	町指定収集袋(水色)
	ポータブルCD・MD		燃やせないごみ	町指定収集袋(水色)
	ポータブル電源		有害ごみ	透明又は半透明の袋に入れる
	ポータブルトイレ	50cm未満のもの	燃やせないごみ	町指定収集袋(水色)
		50cm以上のもの	粗大ごみ	リサイクルプラザに申込む
	ポーチ	革・ビニール・ナイロン 軟質プラスチック	燃やせるごみ	町指定収集袋(クリーム色)
		硬質プラスチック	硬質プラスチック	透明又は半透明の袋に入れる
		布	布	透明又は半透明の袋に入れる

	品 目	素材・大きさ	分別区分	出 し 方
ほ	ホームベーカリー	50cm以上のもの	粗大ごみ	リサイクルプラザに申込む
	ボール(球)	革・ゴム	燃やせるごみ	町指定収集袋(クリーム色)
	ボール紙	紙	雑がみ	紙袋・紙の空き箱などに入れるか ひもでしばる
	ボールペン	プラスチック	硬質プラスチック	透明又は半透明の袋に入れる ※インクを使いきる又は芯を抜いてから
		上記以外	燃やせないごみ	町指定収集袋(水色) ※インクを使いきる又は芯を抜いてから
	ホーロー製品	50cm未満のもの	燃やせないごみ	町指定収集袋(水色) ※ホーロー鍋は金属へ
		50cm以上のもの	粗大ごみ	リサイクルプラザに申込む
	ホーロー鍋	金属	金属	バケツ・カゴなどに入れる
	木刀	木	燃やせるごみ	町指定収集袋(クリーム色)
		50cm以上のもの	粗大ごみ	リサイクルプラザに申込む
	ポケットティッシュ		燃やせるごみ	町指定収集袋(クリーム色)
	ポケットティッシュの袋	プラスチック・ビニール	容器包装プラスチック	透明又は半透明の袋に入れる
	歩行器	プラスチック	硬質プラスチック	透明又は半透明の袋に入れる
		複合素材	燃やせないごみ	町指定収集袋(水色)
		木	燃やせるごみ	町指定収集袋(クリーム色)
		50cm以上のもの	粗大ごみ	リサイクルプラザに申込む
	補高便座		燃やせるごみ	町指定収集袋(クリーム色)
	ポスター	紙	雑がみ	紙袋・紙の空き箱などに入れるか ひもでしばる
		屋外ポスター・選挙ポスター	燃やせるごみ	町指定収集袋(クリーム色) ※50cm未満に切ってから
	ボストンバッグ	革・ビニール・ナイロン	燃やせるごみ	町指定収集袋(クリーム色)
		布	布	透明又は半透明の袋に入れる
		50cm以上のもの	粗大ごみ	リサイクルプラザに申込む
	ボタン	木	燃やせるごみ	町指定収集袋(クリーム色)
		プラスチック	硬質プラスチック	透明又は半透明の袋に入れる
		金属	金属	バケツ・カゴなどに入れる
	ボタン電池		有害ごみ	透明又は半透明の袋に入れる
ボタン電池入り絵本	ボタン電池	有害ごみ	透明又は半透明の袋に入れる	
	本体(合成樹脂製)	燃やせるごみ	町指定収集袋(クリーム色) ※電池は必ず取り除き有害ごみへ	
補聴器		燃やせないごみ	町指定収集袋(水色) ※電池は必ず取り除き有害ごみへ	

	品 目	素材・大きさ	分別区分	出 し 方
ほ	ボックスティッシュの箱	紙	雑がみ	紙袋・紙の空き箱などに入れるか ひもでしばる
		ビニール部分	容器包装プラスチック	透明又は半透明の袋に入れる
	ホッチキス	金属	金属	バケツ・カゴなどに入れる
		複合素材	燃やせないごみ	町指定収集袋(水色)
	ホッチキスの針	金属	金属	バケツ・カゴなどに入れる ※スチール缶の中に入れ、テープ でふたをする
	ポット(苗木用)	プラスチック	容器包装プラスチック	中身をカラにし、きれいに洗って、 透明又は半透明の袋に入れる ※汚れのとれないものは燃やせる ごみへ
	ポット(魔法瓶)	金属・プラスチック・複 合素材	燃やせないごみ	町指定収集袋(水色)
	ホットカーペット	50cm未満のもの	燃やせるごみ	町指定収集袋(クリーム色) ※50cm未満に切ってから
		50cm以上のもの	粗大ごみ	リサイクルプラザに申込む
	ホットカーペットカバー	50cm未満のもの	燃やせるごみ	町指定収集袋(クリーム色) ※50cm未満に切ってから
		50cm以上のもの	粗大ごみ	リサイクルプラザに申込む
	ホットプレート	50cm未満のもの	燃やせないごみ	町指定収集袋(水色)
		50cm以上のもの	粗大ごみ	リサイクルプラザに申込む
	ホッピング(遊具)	50cm以上のもの	粗大ごみ	リサイクルプラザに申込む
	ボディブラシ	木・プラスチック	燃やせるごみ	町指定収集袋(クリーム色)
	ボディボード	50cm以上のもの	粗大ごみ	リサイクルプラザに申込む
	ポテトチップスの紙筒		燃やせるごみ	町指定収集袋(クリーム色)
	ポテトチップスの袋	プラスチック	容器包装プラスチック	中身をカラにし、きれいに洗って、 透明又は半透明の袋に入れる ※汚れのとれないものは燃やせる ごみへ
	哺乳びん(乳首除く)	ガラス	ガラス	きれいに洗って、バケツ・カゴなど に入れる
		プラスチック	硬質プラスチック	透明又は半透明の袋に入れる
	哺乳びんの乳首		燃やせるごみ	町指定収集袋(クリーム色)
	ポリタンク	50cm未満のもの	硬質プラスチック	透明又は半透明の袋に入れる
		50cm以上のもの	粗大ごみ	リサイクルプラザに申込む
	ポリ手袋	プラスチック	燃やせるごみ	町指定収集袋(クリーム色)
	ポリバケツ・ポリ容器	50cm未満のもの	硬質プラスチック	透明又は半透明の袋に入れる
		50cm以上のもの	粗大ごみ	リサイクルプラザに申込む

	品 目	素材・大きさ	分別区分	出 し 方
ほ	ポリ袋	プラスチック	容器包装プラスチック	透明又は半透明の袋に入れる
	ボルト	金属	金属	バケツ・カゴなどに入れる
	保冷米びつ	50cm未満のもの	燃やせないごみ	町指定収集袋(水色)
		50cm以上のもの	粗大ごみ	リサイクルプラザに申込む
	保冷剤	ソフトタイプ	燃やせるごみ	町指定収集袋(クリーム色)
		ハードタイプ	燃やせないごみ	町指定収集袋(水色)
	保冷バッグ	50cm未満のもの	燃やせるごみ	町指定収集袋(クリーム色)
		50cm以上のもの	粗大ごみ	リサイクルプラザに申込む
	ポロシャツ	布	布	透明又は半透明の袋に入れる ※汚れているものは燃やせるごみへ(50cm未満に切ってから)
	ホワイトボード	50cm未満のもの	燃やせないごみ	町指定収集袋(水色)
		50cm以上のもの	粗大ごみ	リサイクルプラザに申込む
	本	紙	雑誌	ひもで束ねる
	本棚・本箱	木	燃やせるごみ	町指定収集袋(クリーム色)
		金属	金属	バケツ・カゴなどに入れる
		50cm以上のもの	粗大ごみ	リサイクルプラザに申込む
	ポンド(固まっている状態のもの)	金属容器	燃やせないごみ	町指定収集袋(水色)
		プラスチック容器	燃やせるごみ	町指定収集袋(クリーム色)
ポンプ(家庭用小型)	水槽用・風呂用	燃やせないごみ	町指定収集袋(水色)	
ポンプ(空気入れ)	50cm未満のもの	燃やせないごみ	町指定収集袋(水色)	
	50cm以上のもの	粗大ごみ	リサイクルプラザに申込む	
ボンベ	カセットボンベ(卓上)	有害ごみ	中身を使いきり、穴をあけ、透明又は半透明の袋に入れる	
	ガスボンベ(プロパンボンベ)	処理できません	販売店又は専門業者へ相談してください	
ま	マーカーペン	プラスチック	硬質プラスチック	透明又は半透明の袋に入れる ※インクを使いきる又は芯を抜いてから
		上記以外	燃やせないごみ	町指定収集袋(水色) ※インクを使いきる又は芯を抜いてから
	マーガリンの容器	紙(外箱)	雑がみ	紙袋・紙の空き箱などに入れるかひもでしぼる
		紙(包み紙)	燃やせるごみ	町指定収集袋(クリーム色)
		プラスチック(容器)	容器包装プラスチック	中身をカラにし、きれいに洗って、透明又は半透明の袋に入れる ※汚れのとれないものは燃やせるごみへ

	品 目	素材・大きさ	分別区分	出 し 方
ま	麻雀卓・麻雀台	50cm以上のもの	粗大ごみ	リサイクルプラザに申込む
	麻雀パイ	象牙	燃やせるごみ	町指定収集袋(クリーム色)
		プラスチック	硬質プラスチック	透明又は半透明の袋に入れる
	マイク		燃やせないごみ	町指定収集袋(水色)
	マウス(パソコン用)		燃やせないごみ	町指定収集袋(水色)
	巻尺		燃やせないごみ	町指定収集袋(水色)
	巻きす(すし巻き)		燃やせるごみ	町指定収集袋(クリーム色)
	マグカップ	金属	金属	バケツ・カゴなどに入れる
		プラスチック	硬質プラスチック	透明又は半透明の袋に入れる
		陶器	燃やせないごみ	町指定収集袋(水色)
	マグネット(磁石)		燃やせないごみ	町指定収集袋(水色)
	まくら	50cm未満のもの	燃やせるごみ	町指定収集袋(クリーム色)
		50cm以上のもの	粗大ごみ	リサイクルプラザに申込む
	まくらカバー	布	布	透明又は半透明の袋に入れる
	枕木		処理できません	販売店又は専門業者へ相談してください
	孫の手	木・竹	燃やせるごみ	町指定収集袋(クリーム色)
		プラスチック	硬質プラスチック	透明又は半透明の袋に入れる
	マジックペン	プラスチック	硬質プラスチック	透明又は半透明の袋に入れる ※インクを使いきる又は芯を抜いてから
		上記以外	燃やせないごみ	町指定収集袋(水色) ※インクを使いきる又は芯を抜いてから
	枴	50cm未満のもの	燃やせるごみ	町指定収集袋(クリーム色)
		50cm以上のもの	粗大ごみ	リサイクルプラザに申込む
	マスク		燃やせるごみ	町指定収集袋(クリーム色)
	まち針	金属	金属	バケツ・カゴなどに入れる ※紙や布などに包み、表示(「キケン」など)をする
	マッサージ機	50cm未満のもの	燃やせないごみ	町指定収集袋(水色)
		50cm以上のもの	粗大ごみ	リサイクルプラザに申込む
	マッチ		燃やせるごみ	町指定収集袋(クリーム色) ※水にぬらしてから
	マット	金属	金属	バケツ・カゴなどに入れる
		布・ビニール・複合素材・ゴム	燃やせるごみ	町指定収集袋(クリーム色)
		50cm以上のもの	粗大ごみ	リサイクルプラザに申込む
	マットレス	50cm未満のもの	燃やせるごみ	町指定収集袋(クリーム色)
50cm以上のもの		粗大ごみ	リサイクルプラザに申込む	

	品 目	素材・大きさ	分別区分	出 し 方
ま	松葉杖	50cm以上のもの	粗大ごみ	リサイクルプラザに申込む
	窓ガラス	50cm未満のもの	ガラス	バケツ・カゴなどに入れる
		50cm以上のもの	粗大ごみ	リサイクルプラザに申込む
	窓付き封筒	紙	雑がみ	紙袋・紙の空き箱などに入れるか ひもでしばる
		ビニール	容器包装プラスチック	透明又は半透明の袋に入れる
	まな板	ゴム・木	燃やせるごみ	町指定収集袋(クリーム色)
		プラスチック	硬質プラスチック	透明又は半透明の袋に入れる
	マニキュアの容器	ガラス	ビン	中身をカラにし、きれいに洗って、 バケツ・カゴなどに入れる ※汚れのとれないものは燃やせない ごみへ
		プラスチック	容器包装プラスチック	中身をカラにし、きれいに洗って、 透明又は半透明の袋に入れる ※汚れのとれないものは燃やせる ごみへ
	マニキュアの容器のふた	プラスチック	容器包装プラスチック	透明又は半透明の袋に入れる
	マネキン	50cm以上のもの	粗大ごみ	リサイクルプラザに申込む
	マネキン(頭部のみ)		燃やせるごみ	町指定収集袋(クリーム色)
	マフラー(自動車・バイク用)		処理できません	販売店又は専門業者へ相談してください
	マフラー(防寒用)		布	透明又は半透明の袋に入れる
	魔法びん		燃やせないごみ	町指定収集袋(水色)
	豆炭		燃やせるごみ	町指定収集袋(クリーム色)
	豆電球		有害ごみ	透明又は半透明の袋に入れる
	マヨネーズの外袋	プラスチック	容器包装プラスチック	透明又は半透明の袋に入れる
	マヨネーズの容器・ふた	プラスチック	容器包装プラスチック	中身をカラにし、きれいに洗って、 透明又は半透明の袋に入れる ※汚れのとれないものは燃やせる ごみへ
		ガラス	ビン	中身をカラにし、きれいに洗って、 バケツ・カゴなどに入れる
	マルチ(農業用ビニール類)		処理できません	販売店又は専門業者へ相談してください
	マルチ(農業用ビニール類)の芯	紙	燃やせるごみ	町指定収集袋(クリーム色)
50cm以上のもの		粗大ごみ	リサイクルプラザに申込む	
マンガ本・マンガ雑誌	紙	雑誌	ひもで束ねる	

	品 目	素材・大きさ	分別区分	出 し 方
ま	マンドリン(楽器)	50cm以上のもの	粗大ごみ	リサイクルプラザに申込む
	万年筆		燃やせないごみ	町指定収集袋(水色)
	万歩計		燃やせないごみ	町指定収集袋(水色)
み	みかんの入ったネット(網)	プラスチック	容器包装プラスチック	透明又は半透明の袋に入れる
	ミキサー(ジューサー)	50cm未満のもの	燃やせないごみ	町指定収集袋(水色)
		50cm以上のもの	粗大ごみ	リサイクルプラザに申込む
	ミシン	50cm未満のもの	燃やせないごみ	町指定収集袋(水色)
		50cm以上のもの	粗大ごみ	リサイクルプラザに申込む
	水切り器(シンクコーナー用)	金属	金属	バケツ・カゴなどに入れる
		プラスチック	硬質プラスチック	透明又は半透明の袋に入れる
	水切りネット		燃やせるごみ	町指定収集袋(クリーム色)
	水枕	ゴム	燃やせるごみ	町指定収集袋(クリーム色)
	水ようかんの容器	紙(コーティングされているもの・カップ)	燃やせるごみ	町指定収集袋(クリーム色)
		金属	カン	バケツ・カゴなどに入れる
		プラスチック	容器包装プラスチック	中身をカラにし、きれいに洗って、透明又は半透明の袋に入れる ※汚れのとれないものは燃やせるごみへ
	味噌の袋	ビニール・プラスチック	容器包装プラスチック	中身をカラにし、きれいに洗って、透明又は半透明の袋に入れる ※汚れのとれないものは燃やせるごみへ
	味噌の容器	紙(外箱)	雑がみ	紙袋・紙の空き箱などに入れるかひもでしばる
		紙(コーティングされているもの)	燃やせるごみ	町指定収集袋(クリーム色)
		プラスチック	容器包装プラスチック	中身をカラにし、きれいに洗って、透明又は半透明の袋に入れる ※汚れのとれないものは燃やせるごみへ
	密閉袋(ジップロック)	50cm未満のもの	燃やせるごみ	町指定収集袋(クリーム色)
		50cm以上のもの	粗大ごみ	リサイクルプラザに申込む
	ミニカー・ミニチュアカー		燃やせないごみ	町指定収集袋(水色)
	ミニコンポ	50cm未満のもの	燃やせないごみ	町指定収集袋(水色)
		50cm以上のもの	粗大ごみ	リサイクルプラザに申込む
ミニディスク(MD)	本体・ケース	硬質プラスチック	透明又は半透明の袋に入れる	
耳かき	金属	金属	バケツ・カゴなどに入れる	
	プラスチック	硬質プラスチック	透明又は半透明の袋に入れる	
	木・竹	燃やせるごみ	町指定収集袋(クリーム色)	

	品 目	素材・大きさ	分別区分	出 し 方
み	みりん風調味料	ガラス	ビン	中身をカラにし、きれいに洗って、バケツ・カゴなどに入れる
		プラスチック(♻️のマーク入り)	容器包装プラスチック	中身をカラにし、きれいに洗って、透明又は半透明の袋に入れる ※汚れのとれないものは燃やせるごみへ
		プラスチック(♻️PETのマーク入り)	ペットボトル	中身をカラにし、きれいに洗って、透明又は半透明の袋に入れる ※汚れのとれないものは燃やせるごみへ
	ミルク缶	金属	カン	バケツ・カゴなどに入れる
む	麦わら帽子		燃やせるごみ	町指定収集袋(クリーム色)
	虫かご	木・竹	燃やせるごみ	町指定収集袋(クリーム色)
		プラスチック	硬質プラスチック	透明又は半透明の袋に入れる
		50cm以上のもの	粗大ごみ	リサイクルプラザに申込む
	蒸し器	金属	金属	バケツ・カゴなどに入れる
		木	燃やせるごみ	町指定収集袋(クリーム色)
		複合素材	燃やせないごみ	町指定収集袋(水色)
		50cm以上のもの	粗大ごみ	リサイクルプラザに申込む
	虫取り網	木・竹	燃やせるごみ	町指定収集袋(クリーム色)
		プラスチック	硬質プラスチック	透明又は半透明の袋に入れる
		複合素材	燃やせないごみ	町指定収集袋(水色)
		50cm以上のもの	粗大ごみ	リサイクルプラザに申込む
	虫ピン	金属	金属	バケツ・カゴなどに入れる ※スチール缶の中に入れ、テープでふたをする
	虫めがね		燃やせないごみ	町指定収集袋(水色)
	むしろ	50cm未満のもの	燃やせるごみ	町指定収集袋(クリーム色)
		50cm以上のもの	粗大ごみ	リサイクルプラザに申込む
	無線機		燃やせないごみ	町指定収集袋(水色)
無線LAN機器		燃やせないごみ	町指定収集袋(水色)	
め	名刺	紙	雑がみ	紙袋・紙の空き箱などに入れるかひもでしばる
	名刺入れ	革・ビニール・軟質プラスチック	燃やせるごみ	町指定収集袋(クリーム色)
		紙	雑がみ	紙袋・紙の空き箱などに入れるかひもでしばる
		金属	金属	バケツ・カゴなどに入れる
		硬質プラスチック	硬質プラスチック	透明又は半透明の袋に入れる
メガネ	複合素材	燃やせないごみ	町指定収集袋(水色)	

	品 目	素材・大きさ	分別区分	出 し 方
め	メガネケース	布	布	透明又は半透明の袋に入れる
		木	燃やせるごみ	町指定収集袋(クリーム色)
		硬質プラスチック	硬質プラスチック	透明又は半透明の袋に入れる
		その他	燃やせないごみ	町指定収集袋(水色)
	メガホン	プラスチック	硬質プラスチック	透明又は半透明の袋に入れる
	目薬の容器	プラスチック	容器包装プラスチック	中身をカラにし、きれいに洗って、透明又は半透明の袋に入れる ※汚れのとれないものは燃やせるごみへ
	目覚まし時計		燃やせないごみ	町指定収集袋(水色)
	メジャー	金属・プラスチック	燃やせないごみ	町指定収集袋(水色)
		布	燃やせるごみ	町指定収集袋(クリーム色)
	メダル・徽章	金属	金属	バケツ・カゴなどに入れる
	メモ用紙	紙	雑がみ	紙袋・紙の空き箱などに入れるか ひもでしばる
	メモリー各種(メモリースティック・SDカード・USBメモリー・スマートメディア)		硬質プラスチック	透明又は半透明の袋に入れる
	綿棒		燃やせるごみ	町指定収集袋(クリーム色)
綿棒の容器	プラスチック	容器包装プラスチック	透明又は半透明の袋に入れる	
綿毛布	布	布	透明又は半透明の袋に入れる	
も	毛布	布	布	透明又は半透明の袋に入れる
	モーター		処理できません	販売店又は専門業者へ相談してください
		玩具用のみ	燃やせないごみ	町指定収集袋(水色)
	木片・木材 ※建築廃材を除く	長さ50cm未満かつ太さ10cm未満のもの	燃やせるごみ	町指定収集袋(クリーム色)
		長さ50cm以上または太さ10センチ以上のもの	粗大ごみ	リサイクルプラザに申込む ※1m50cm以下に切ってから
	もちつき機	50cm未満のもの	燃やせないごみ	町指定収集袋(水色)
		50cm以上のもの	粗大ごみ	リサイクルプラザに申込む
	モップ(柄付きモップ)	木	燃やせるごみ	町指定収集袋(クリーム色)
		プラスチック	硬質プラスチック	透明又は半透明の袋に入れる ※モップ糸を取り除いてから
		50cm以上のもの	粗大ごみ	リサイクルプラザに申込む
	モップ糸	50cm未満のもの	燃やせるごみ	町指定収集袋(クリーム色) ※50cm未満に切ってから
		50cm以上のもの	粗大ごみ	リサイクルプラザに申込む

	品 目	素材・大きさ	分別区分	出 し 方	
も	モデム		燃やせないごみ	町指定収集袋(水色)	
	モニター(ブラウン管)	50cm未満のもの	燃やせないごみ	町指定収集袋(水色)	
	式モニター・液晶式モニター・ゲーミングモニター(パソコンモニターを除く)	50cm以上のもの	粗大ごみ	リサイクルプラザに申込む	
	物置	1坪以下で解体したもの	粗大ごみ	リサイクルプラザに申込む	
	※業者による取替えや、工事によって発生したものは処理できません	1坪を超えるもの	処理できません	販売店又は専門業者へ相談してください	
		建築物	処理できません	販売店又は専門業者へ相談してください	
	ものさし	竹・木		燃やせるごみ	町指定収集袋(クリーム色)
		金属		金属	バケツ・カゴなどに入れる
		プラスチック		硬質プラスチック	透明又は半透明の袋に入れる
		50cm以上のもの		粗大ごみ	リサイクルプラザに申込む
	物干し竿	木		燃やせるごみ	町指定収集袋(クリーム色)
		複合素材		燃やせないごみ	町指定収集袋(水色)
		50cm以上のもの		粗大ごみ	リサイクルプラザに申込む
	物干し台	50cm以上のもの		粗大ごみ	リサイクルプラザに申込む
モバイルバッテリー			有害ごみ	透明又は半透明の袋に入れる	
股引(ももひき)	布		布	透明又は半透明の袋に入れる ※汚れているものは燃やせるごみへ(50cm未満に切ってから)	
門扉	50cm以上のもの		粗大ごみ	リサイクルプラザに申込む	
※業者による取替えや、工事によって発生したものは処理できません					
や	やかん	金属	金属	バケツ・カゴなどに入れる	
	野球グローブ		燃やせるごみ	町指定収集袋(クリーム色)	
	野球バット	木		燃やせるごみ	町指定収集袋(クリーム色)
		金属		金属	バケツ・カゴなどに入れる
		プラスチック		硬質プラスチック	透明又は半透明の袋に入れる
		カーボン・複合素材		燃やせないごみ	町指定収集袋(クリーム色)
		50cm以上のもの		粗大ごみ	リサイクルプラザに申込む
	野球ボール		燃やせるごみ	町指定収集袋(クリーム色)	
	薬品		処理できません	医療機関・薬局へ相談してください	
	薬包紙	紙		燃やせるごみ	町指定収集袋(クリーム色)
	野菜くず		燃やせるごみ	町指定収集袋(クリーム色)	
	野菜の外袋	プラスチック・ビニール		容器包装プラスチック	透明又は半透明の袋に入れる

	品 目	素材・大きさ	分別区分	出 し 方
や	やすり	紙	燃やせるごみ	町指定収集袋(クリーム色)
		金属	金属	バケツ・カゴなどに入れる
	柳行李(やなぎごおり)	50cm以上のもの	粗大ごみ	リサイクルプラザに申込む
ゆ	USBメモリー		硬質プラスチック	透明又は半透明の袋に入れる
	遊具	木	燃やせるごみ	町指定収集袋(クリーム色)
		金属	金属	バケツ・カゴなどに入れる
		プラスチック	硬質プラスチック	透明又は半透明の袋に入れる
		50cm以上のもの	粗大ごみ	リサイクルプラザに申込む
	U字ロック(鍵)	プラスチック・複合素材	燃やせないごみ	町指定収集袋(水色)
	有毒性物質		処理できません	専門業者へ相談してください
	郵便受け	木	燃やせるごみ	町指定収集袋(クリーム色)
		金属	金属	バケツ・カゴなどに入れる
		プラスチック	硬質プラスチック	透明又は半透明の袋に入れる
		50cm以上のもの	粗大ごみ	リサイクルプラザに申込む
	湯かき棒	50cm以上のもの	粗大ごみ	リサイクルプラザに申込む
	床下収納庫	50cm以上のもの	粗大ごみ	リサイクルプラザに申込む
	浴衣(ゆかた)	布	布	透明又は半透明の袋に入れる
	雪かき用スコップ	木	燃やせるごみ	町指定収集袋(クリーム色)
		金属	金属	バケツ・カゴなどに入れる
		プラスチック	硬質プラスチック	透明又は半透明の袋に入れる
		50cm以上のもの	粗大ごみ	リサイクルプラザに申込む
	湯たんぼ	金属	金属	バケツ・カゴなどに入れる
		プラスチック	硬質プラスチック	透明又は半透明の袋に入れる
その他		燃やせるごみ	町指定収集袋(クリーム色)	
ユニット畳・置き畳(厚みのない軽量のもの)	50cm以上のもの	粗大ごみ	リサイクルプラザに申込む ※畳は処理できません ※畳は専門業者へ相談してください	
湯のみ茶碗	陶器	燃やせないごみ	町指定収集袋(水色)	
ゆりかご	50cm以上のもの	粗大ごみ	リサイクルプラザに申込む	
湯わかし器	50cm未満のもの	燃やせないごみ	町指定収集袋(水色)	
	50cm以上のもの	粗大ごみ	リサイクルプラザに申込む	
湯沸しポット(電気ポット)		燃やせないごみ	町指定収集袋(水色)	
よ	洋裁ピン	金属	金属	バケツ・カゴなどに入れる ※紙や布などに包み、表示(「キケン」など)をする
	楊枝	木・プラスチック	燃やせるごみ	町指定収集袋(クリーム色)
	楊枝の容器	プラスチック	容器包装プラスチック	透明又は半透明の袋に入れる
	楊枝の容器のふた	プラスチック	容器包装プラスチック	透明又は半透明の袋に入れる



	品 目	素材・大きさ	分別区分	出 し 方	
よ	幼児保護柵(屋内用)	50cm以上のもの	粗大ごみ	リサイクルプラザに申込む	
	洋服	布	布	透明又は半透明の袋に入れる ※汚れているものは燃やせるごみへ(50cm未満に切ってから)	
	洋服掛け	50cm以上のもの	粗大ごみ	リサイクルプラザに申込む	
	洋服ダンス	50cm以上のもの	粗大ごみ	リサイクルプラザに申込む	
	洋服の裁ち落とし	布	布	透明又は半透明の袋に入れる	
	ヨーグルトの容器(カップ)	紙(コーティングされているカップ)		燃やせるごみ	町指定収集袋(クリーム色)
		プラスチック	容器包装プラスチック		中身をカラにし、きれいに洗って、透明又は半透明の袋に入れる ※汚れのとれないものは燃やせるごみへ
		ガラス	ビン		中身をカラにし、きれいに洗って、バケツ・カゴなどに入れる
	ヨーグルトの容器(カップ)のふた	紙・アルミ		燃やせるごみ	町指定収集袋(クリーム色)
		プラスチック	容器包装プラスチック		きれいに洗って、透明又は半透明の袋に入れる ※汚れのとれないものは燃やせるごみへ
	ヨガマット	50cm未満のもの		燃やせるごみ	町指定収集袋(クリーム色) ※50cm未満に切ってから
		50cm以上のもの		粗大ごみ	リサイクルプラザに申込む
	浴槽	50cm以上のもの		粗大ごみ	リサイクルプラザに申込む
	浴槽のふた	50cm以上のもの		粗大ごみ	リサイクルプラザに申込む
	よしず	50cm未満のもの		燃やせるごみ	町指定収集袋(クリーム色)
50cm以上のもの			粗大ごみ	リサイクルプラザに申込む	
ら	ライサー(米びつ)	木		燃やせるごみ	町指定収集袋(クリーム色)
		プラスチック	硬質プラスチック		透明又は半透明の袋に入れる
		50cm以上のもの		粗大ごみ	リサイクルプラザに申込む
	ライター			有害ごみ	中身を使いきり、透明又は半透明の袋に入れる
	ライター用オイル缶	金属		カン	中身をカラにし、きれいに洗って、バケツ・カゴなどに入れる
	ライター用ガスボンベ			有害ごみ	中身を使いきり、穴をあけ、透明又は半透明の袋に入れる
	ライティングディスク	木		燃やせるごみ	町指定収集袋(クリーム色)
50cm以上のもの			粗大ごみ	リサイクルプラザに申込む	
ライト(懐中電灯)			燃やせないごみ	町指定収集袋(水色) ※電池は必ず取り除き有害ごみへ	

	品 目	素材・大きさ	分別区分	出 し 方
ら	ライフジャケット		燃やせるごみ	町指定収集袋(クリーム色) ※50cm未満に切ってから
		50cm以上のもの	粗大ごみ	リサイクルプラザに申込む
	ラグ・ラグマット	布	燃やせるごみ	町指定収集袋(クリーム色) ※50cm未満に切ってから
		50cm以上のもの	粗大ごみ	リサイクルプラザに申込む
	ラケット	木・ゴム	燃やせるごみ	町指定収集袋(クリーム色)
		上記以外	燃やせないごみ	町指定収集袋(水色)
		50cm以上のもの	粗大ごみ	リサイクルプラザに申込む
	ラジオ	50cm未満のもの	燃やせないごみ	町指定収集袋(水色)
		50cm以上のもの	粗大ごみ	リサイクルプラザに申込む
	ラジカセ	50cm未満のもの	燃やせないごみ	町指定収集袋(水色)
		50cm以上のもの	粗大ごみ	リサイクルプラザに申込む
	ラジコン		燃やせないごみ	町指定収集袋(水色)
	ラック	木	燃やせるごみ	町指定収集袋(クリーム色)
		プラスチック	硬質プラスチック	透明又は半透明の袋に入れる
		50cm以上のもの	粗大ごみ	リサイクルプラザに申込む
	ラップ	商品の包装として使われていたもの	容器包装プラスチック	透明又は半透明の袋に入れる ※汚れのとれないものは燃やせるごみへ
		商品として購入したもの	燃やせるごみ	町指定収集袋(クリーム色)
	ラップの芯	紙	雑がみ	紙袋・紙の空き箱などに入れるか ひもでしばる
	ラップの箱	紙	雑がみ	紙袋・紙の空き箱などに入れるか ひもでしばる
		金属部分	金属	バケツ・カゴなどに入れる
ラティス(ガーデニング用フェンス)	木	燃やせるごみ	町指定収集袋(クリーム色)	
	プラスチック	硬質プラスチック	透明又は半透明の袋に入れる	
	複合素材	燃やせないごみ	町指定収集袋(水色)	
	50cm以上のもの	粗大ごみ	リサイクルプラザに申込む	
ラバーマグネット(車両掲示用)	車両掲示	燃やせるごみ	町指定収集袋(クリーム色)	
ラミネート加工された紙	紙	燃やせるごみ	町指定収集袋(クリーム色) ※50cm未満に切ってから	
ランタン	プラスチック・金属・複合素材	燃やせないごみ	町指定収集袋(水色)	
ランチジャー	プラスチック・金属・複合素材	燃やせないごみ	町指定収集袋(水色)	

	品 目	素材・大きさ	分別区分	出 し 方	
ら	ランドセル	ナイロン・革・軟質プラスチック	燃やせるごみ	町指定収集袋(クリーム色)	
		50cm以上のもの	粗大ごみ	リサイクルプラザに申込む	
	ランドリーマグちゃん	袋のみ(中身を除く)	燃やせるごみ	町指定収集袋(クリーム色) ※中身のマグネシウムは燃やせないごみへ	
	ランニングマシーン	50cm以上のもの	粗大ごみ	リサイクルプラザに申込む	
り	リード(ペット用)		燃やせるごみ	町指定収集袋(クリーム色) ※50cm未満に切ってから	
	リール(釣用)		燃やせないごみ	町指定収集袋(水色)	
	リコーダー	プラスチック	硬質プラスチック	透明又は半透明の袋に入れる	
	リチウム電池(小型充電式)	リチウム	有害ごみ	透明又は半透明の袋に入れる ※できるだけ小型充電式電池回収協力店へ	
	リップクリームの容器	プラスチック	容器包装プラスチック	中身をカラにし、きれいに洗って、透明又は半透明の袋に入れる ※汚れのとれないものは燃やせるごみへ	
	リボン		燃やせるごみ	町指定収集袋(クリーム色)	
	リモコン	本体	燃やせないごみ	町指定収集袋(水色) ※電池は必ず取り除き有害ごみへ	
	リヤカー	50cm以上のもの	粗大ごみ	リサイクルプラザに申込む	
	リュックサック		革・ビニール・ナイロン・紙・軟質プラスチック	燃やせるごみ	町指定収集袋(クリーム色)
			布	布	透明又は半透明の袋に入れる
			50cm以上のもの	粗大ごみ	リサイクルプラザに申込む
	両面テープ		燃やせるごみ	町指定収集袋(クリーム色)	
	料理くず		燃やせるごみ	町指定収集袋(クリーム色)	
	リング付きノート	紙	雑がみ	紙袋・紙の空き箱などに入れるかひもでしばる	
	りんごの保護ネット	プラスチック	容器包装プラスチック	透明又は半透明の袋に入れる	
	リンスの詰替え用パック・ふた	プラスチック	容器包装プラスチック	中身をカラにし、きれいに洗って、透明又は半透明の袋に入れる ※汚れのとれないものは燃やせるごみへ	
リンスの容器	プラスチック	容器包装プラスチック	中身をカラにし、きれいに洗って、透明又は半透明の袋に入れる ※汚れのとれないものは燃やせるごみへ		

	品 目	素材・大きさ	分別区分	出 し 方
る	ルアー(釣用)	金属	金属	バケツ・カゴなどに入れる
		ゴム	燃やせるごみ	町指定収集袋(クリーム色)
		その他	燃やせないごみ	町指定収集袋(水色)
	ルーター(パソコン用)		燃やせないごみ	町指定収集袋(水色)
	ルーフラック(車両キャリア)	50cm以上のもの	粗大ごみ	リサイクルプラザに申込む
	ルーペ		燃やせないごみ	町指定収集袋(水色)
ルームランナー	50cm以上のもの	粗大ごみ	リサイクルプラザに申込む	
れ	冷却まくら		燃やせるごみ	町指定収集袋(クリーム色)
	冷蔵庫・冷凍庫		処理できません	家電リサイクル法により、町では処理できません ※ごみ・資源物収集カレンダーに出し方の記載があります
		おしぼりクーラー	燃やせないごみ	町指定収集袋(水色)
		保冷米びつ	燃やせないごみ	町指定収集袋(水色)
		50cm以上のもの ※上記の「処理できません」と記載のある種類は除く	粗大ごみ	リサイクルプラザに申込む
	冷蔵庫用脱臭剤の中身	プラスチック	燃やせるごみ	町指定収集袋(クリーム色)
	冷蔵庫用脱臭剤の容器	プラスチック	容器包装プラスチック	中身をカラにし、きれいに洗って、透明又は半透明の袋に入れる
	冷凍食品の外袋	プラスチック	容器包装プラスチック	透明又は半透明の袋に入れる
	冷凍食品の容器	プラスチック	容器包装プラスチック	中身をカラにし、きれいに洗って、透明又は半透明の袋に入れる ※汚れのとれないものは燃やせるごみへ
	冷凍保存用バッグ(フリーザーバッグ)	プラスチック	燃やせるごみ	町指定収集袋(クリーム色)
	冷風機	50cm未満のもの	燃やせないごみ	町指定収集袋(水色)
		50cm以上のもの	粗大ごみ	リサイクルプラザに申込む
	冷風扇	50cm未満のもの	燃やせないごみ	町指定収集袋(水色)
50cm以上のもの		粗大ごみ	リサイクルプラザに申込む	
冷房機器(エアコン)		処理できません	家電リサイクル法により、町では処理できません ※ごみ・資源物収集カレンダーに出し方の記載があります	

	品 目	素材・大きさ	分別区分	出 し 方
れ	レインコート	50cm未満のもの	燃やせるごみ	町指定収集袋(クリーム色) ※50cm未満に切ってから
		50cm以上のもの	粗大ごみ	リサイクルプラザに申込む
	レーザーディスク(LD)	本体	硬質プラスチック	透明又は半透明の袋に入れる
	レーザーディスクプレーヤー	50cm未満のもの	燃やせないごみ	町指定収集袋(水色)
		50cm以上のもの	粗大ごみ	リサイクルプラザに申込む
	レース	布	布	透明又は半透明の袋に入れる
	レースのカーテン	布	布	透明又は半透明の袋に入れる
	レコード	本体	硬質プラスチック	透明又は半透明の袋に入れる
		ジャケット(紙製)	雑がみ	紙袋・紙の空き箱などに入れるか ひもでしばる
	レコードプレーヤー	50cm未満のもの	燃やせないごみ	町指定収集袋(水色)
		50cm以上のもの	粗大ごみ	リサイクルプラザに申込む
	レシート	紙	雑がみ	紙袋・紙の空き箱などに入れるか ひもでしばる
		感熱紙タイプ	燃やせるごみ	町指定収集袋(クリーム色)
	レジ袋	ビニール・プラスチック	容器包装プラスチック	透明又は半透明の袋に入れる
	レジャーシート	50cm未満のもの	燃やせるごみ	町指定収集袋(クリーム色) ※50cm未満に切ってから
		50cm以上のもの	粗大ごみ	リサイクルプラザに申込む
	レターケース	木	燃やせるごみ	町指定収集袋(クリーム色)
		プラスチック	硬質プラスチック	透明又は半透明の袋に入れる
		50cm以上のもの	粗大ごみ	リサイクルプラザに申込む
	レトルト食品の外箱・外袋	紙	雑がみ	紙袋・紙の空き箱などに入れるか ひもでしばる
プラスチック		容器包装プラスチック	きれいに洗って、透明又は半透明の袋に入れる ※汚れのとれないものは燃やせるごみへ	
レトルト食品の容器	プラスチック	容器包装プラスチック	中身をカラにし、きれいに洗って、透明又は半透明の袋に入れる ※汚れのとれないものは燃やせるごみへ	
レンガ		処理できません	販売店又は専門業者へ相談してください	
レンゲ	竹・木	燃やせるごみ	町指定収集袋(クリーム色)	
	金属	金属	バケツ・カゴなどに入れる	
	陶器	燃やせないごみ	町指定収集袋(水色)	
	プラスチック	硬質プラスチック	透明又は半透明の袋に入れる	

	品 目	素材・大きさ	分別区分	出 し 方	
れ	レンジ(オーブンレンジを含む)	50cm未満のもの	燃やせないごみ	町指定収集袋(水色)	
		50cm以上のもの	粗大ごみ	リサイクルプラザに申込む	
	レンジ台(ガス・電子)	50cm未満のもの	燃やせないごみ	町指定収集袋(水色)	
		50cm以上のもの	粗大ごみ	リサイクルプラザに申込む	
	レンジフード	50cm以上のもの	粗大ごみ	リサイクルプラザに申込む	
	レンズ	ガラス	ガラス	バケツ・カゴなどに入れる	
		プラスチック	硬質プラスチック	透明又は半透明の袋に入れる	
練炭		燃やせるごみ	町指定収集袋(クリーム色)		
ろ	老眼鏡	複合素材	燃やせないごみ	町指定収集袋(水色)	
	ろう紙	紙	燃やせるごみ	町指定収集袋(クリーム色)	
	ろうそく(ローソク)		燃やせるごみ	町指定収集袋(クリーム色)	
	ろうと(じょうご)	金属	金属	バケツ・カゴなどに入れる	
		プラスチック	硬質プラスチック	透明又は半透明の袋に入れる	
	ローイングマシン(室内健康器具)	50cm以上のもの	粗大ごみ	リサイクルプラザに申込む	
	ロープ		燃やせるごみ	町指定収集袋(クリーム色) ※50cm未満に切ってから	
		50cm以上のもの	粗大ごみ	リサイクルプラザに申込む	
	ローラスケート		燃やせないごみ	町指定収集袋(水色)	
	ローラーブレード		燃やせないごみ	町指定収集袋(水色)	
	ロールアップカーテン	50cm未満のもの	燃やせるごみ	町指定収集袋(クリーム色)	
		50cm以上のもの	粗大ごみ	リサイクルプラザに申込む	
	ロッカー	木	燃やせるごみ	町指定収集袋(クリーム色)	
		50cm以上のもの	粗大ごみ	リサイクルプラザに申込む	
	ロッカーたんす	50cm以上のもの	粗大ごみ	リサイクルプラザに申込む	
	ロッキングチェア	50cm以上のもの	粗大ごみ	リサイクルプラザに申込む	
	ロックウール	50cm未満のもの(一般家庭から出た少量のもの)	燃やせないごみ	町指定収集袋(水色)	
		50cm以上のもの	粗大ごみ	リサイクルプラザに申込む	
	わ	ワープロ	50cm未満のもの	燃やせないごみ	町指定収集袋(水色)
			50cm以上のもの	粗大ごみ	リサイクルプラザに申込む
ワープロリボン			燃やせるごみ	町指定収集袋(クリーム色)	
ワイシャツ		布	布	透明又は半透明の袋に入れる	
ワイシャツの外袋		プラスチック	容器包装プラスチック	透明又は半透明の袋に入れる	
ワイン庫(ワインセラー)			処理できません	家電リサイクル法により、町では処理できません ※ごみ・資源物収集カレンダーに出し方の記載があります	
ワインのびん		ガラス	ビン	中身をカラにし、きれいに洗って、バケツ・カゴなどに入れる	
ワインのびんのふた		金属	金属	バケツ・カゴなどに入れる	

	品 目	素材・大きさ	分別区分	出 し 方
わ	ワインのびんのふた	コルク	燃やせるごみ	町指定収集袋(クリーム色)
		プラスチック	容器包装プラスチック	きれいに洗って、透明又は半透明の袋に入れる
	輪ゴム	ゴム	燃やせるごみ	町指定収集袋(クリーム色)
	輪ゴムの箱	紙	雑がみ	紙袋・紙の空き箱などに入れるかひもでしばる
	ワゴン		粗大ごみ	リサイクルプラザに申込む
	わさびのチューブ	プラスチック	容器包装プラスチック	中身をカラにし、きれいに洗って、透明又は半透明の袋に入れる ※汚れのとれないものは燃やせるごみへ
	わさびのチューブのふた	プラスチック	容器包装プラスチック	きれいに洗って、透明又は半透明の袋に入れる ※汚れのとれないものは燃やせるごみへ
	和紙	紙	燃やせるごみ	町指定収集袋(クリーム色) ※50cm未満に切ってから
	綿(わた)		燃やせるごみ	町指定収集袋(クリーム色) ※50cm未満に切ってから
	ワックスの缶	金属	カン	中身をカラにし、きれいに洗って、バケツ・カゴなどに入れる
	ワッペン		燃やせるごみ	町指定収集袋(クリーム色)
	和服	布	布	透明又は半透明の袋に入れる
	わらばん紙	紙	雑がみ	紙袋・紙の空き箱などに入れるかひもでしばる
	割りばし		燃やせるごみ	町指定収集袋(クリーム色)
	割りばしの袋	紙	雑がみ	紙袋・紙の空き箱などに入れるかひもでしばる
		プラスチック・ビニール	容器包装プラスチック	透明又は半透明の袋に入れる
	割れたガラス	ガラス	ガラス	透明又は半透明の袋に入れて、バケツ・カゴなどに入れる ※表示(「キケン」など)をする
	割れた陶磁器		燃やせないごみ	町指定収集袋(水色)
	割れたびん	ガラス	ビン	透明又は半透明の袋に入れて、バケツ・カゴなどに入れる ※表示(「キケン」など)をする
	腕章(わんしょう)	布	布	透明又は半透明の袋に入れる
ビニール・軟質プラスチック		燃やせるごみ	町指定収集袋(クリーム色)	
ワンピース	布	布	透明又は半透明の袋に入れる	