

議案第 38 号

町立瑞穂中学校校庭芝生化工事請負契約について

上記の議案を提出する。

平成 26 年 6 月 2 日

提出者 瑞穂町長 石 塚 幸右衛門

(提案理由)

議会の議決に付すべき契約及び財産の取得又は処分に関する条例
(昭和 39 年条例第 8 号) 第 2 条の規定により、議決を求める。

町立瑞穂中学校校庭芝生化工事請負契約

町立瑞穂中学校校庭芝生化工事施工のため、下記のとおり請負契約を締結する。

記

- | | | |
|---|--------|--|
| 1 | 契約の目的 | 町立瑞穂中学校校庭芝生化工事 |
| 2 | 契約の方法 | 指名競争入札による契約 |
| 3 | 契約金額 | 金 1 5 8 , 8 1 4 , 0 0 0 円 |
| 4 | 契約の相手方 | 東京都中野区東中野三丁目 2 0 番 1 0 号
イドムコ中野ビル 4 階
日本体育施設株式会社東京支店
支店長 岡村 賢 |

(資 料)

町立瑞穂中学校校庭芝生化工事請負契約入札経過

- 1 指名業者選定委員会開催日時
平成26年4月22日 午前10時30分
- 2 設計図書配布 平成26年4月24日 発送
- 3 入札の日時 平成26年5月19日 午前10時
- 4 工 期 契約確定の日の翌日から
平成27年3月13日まで
- 5 入札者及び入札金額

(単位：円)

回数 入札者	1回目 (消費税等を含 まない額)	備考
日本体育施設(株)東京支店	147,050,000	
大成ロテック(株)多摩事業所	173,800,000	
(株)富士土木瑞穂営業所	188,000,000	
(株)ガイアートT・K多摩営業事務所	195,000,000	
長谷川体育施設(株)東京営業所	226,000,000	
大林道路(株)多摩営業所	227,999,600	
(株)NIPPO東大和出張所	辞退	
前田道路(株)多摩営業所	辞退	
日本道路(株)西東京営業所	辞退	
山一体育施設(株)	辞退	
東亜道路工業(株)多摩営業所	辞退	
世紀東急工業(株)多摩営業所	辞退	

工事件名：町立瑞穂中学校校庭芝生化工事
 工事箇所：瑞穂町大字石畑1961番地1



■工事概要

- 1 校庭芝生張芝工事
 - ・張芝工 (8,133m²)
- 2 雨水集水施設工事
 - ・貯水槽新設 (100 t)、浸透マンホール新設 (2基、マンホール蓋径600mm、深さ2,455mm)
- 3 井戸掘削工事
 - ・深さ約76m、揚水ポンプ1台
- 4 散水設備工事
 - ・スプリンクラー (30台)
- 5 倉庫新設工事
 - ・鉄骨造プレハブ新設 (39.55m²)
- 6 舗装工事
 - ・校庭舗装 (3,975m²)
- 7 施設整備工事
 - ・テニスコート (2面)、野球競技施設、防球ネット (高さ10m)、バックネット、ラインポイント新設、砂場新設、防災倉庫移設
- 8 芝生維持管理・初期養生
 - ・点検、芝刈り、施肥、散水

■案内図

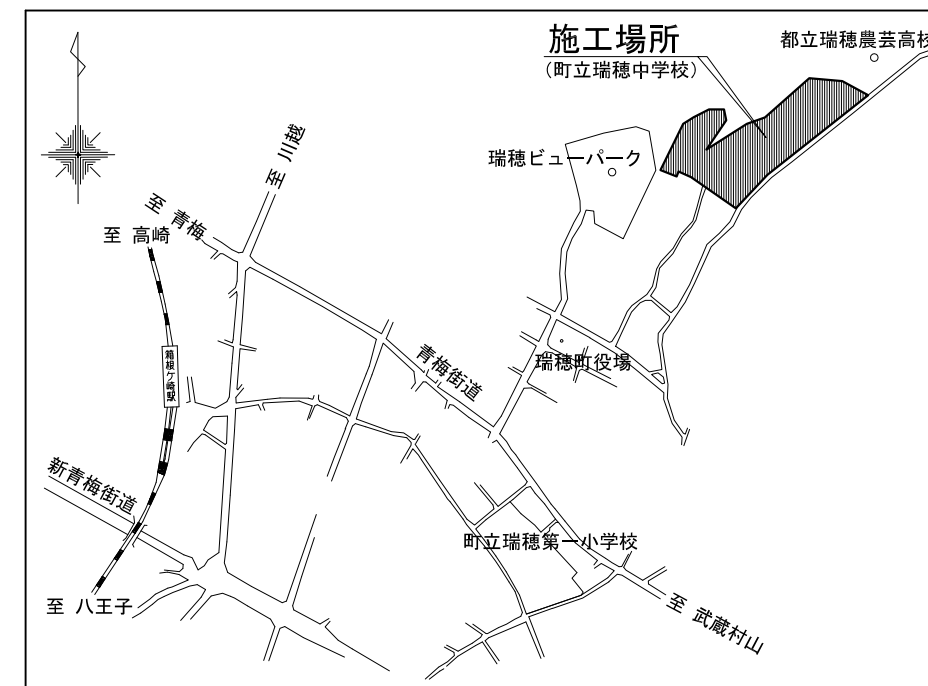

■芝生基盤土壌改良

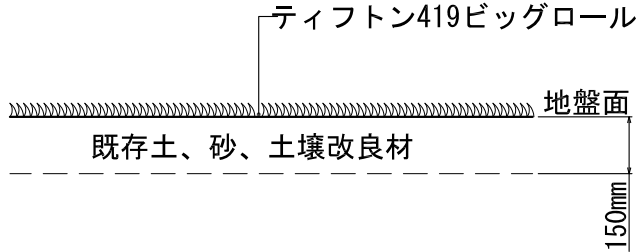

■緑色ダスト舗装（校庭舗装）

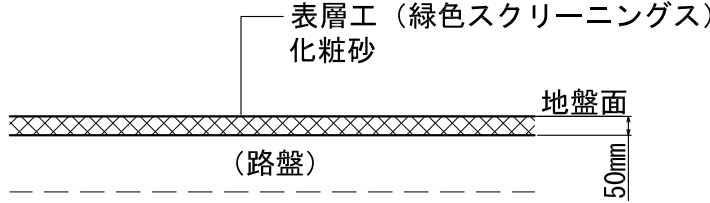

■倉庫

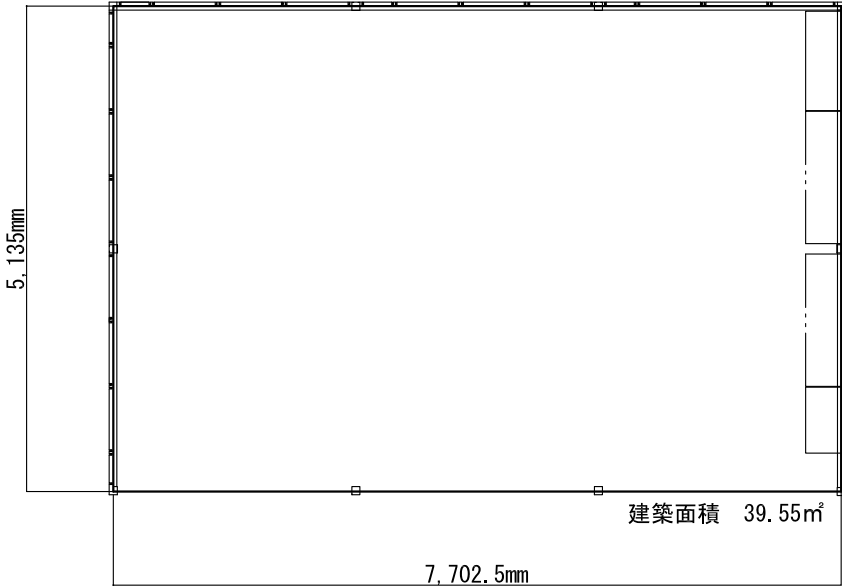

平面図

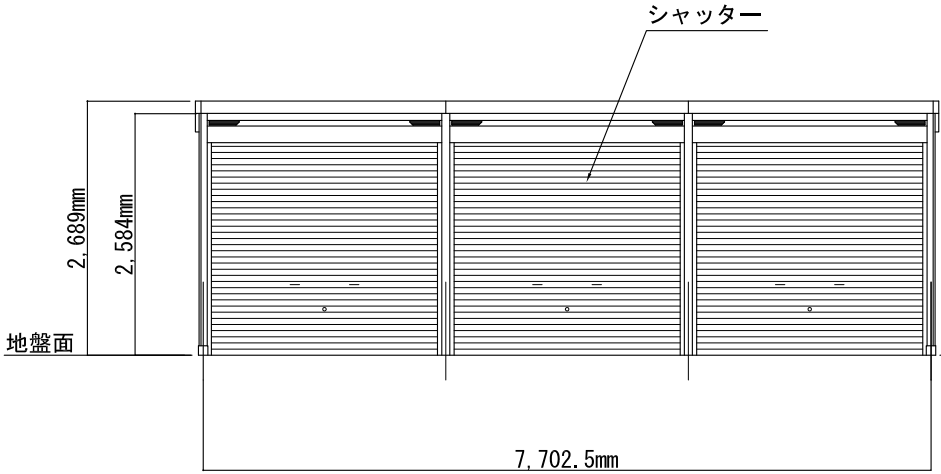

立面図

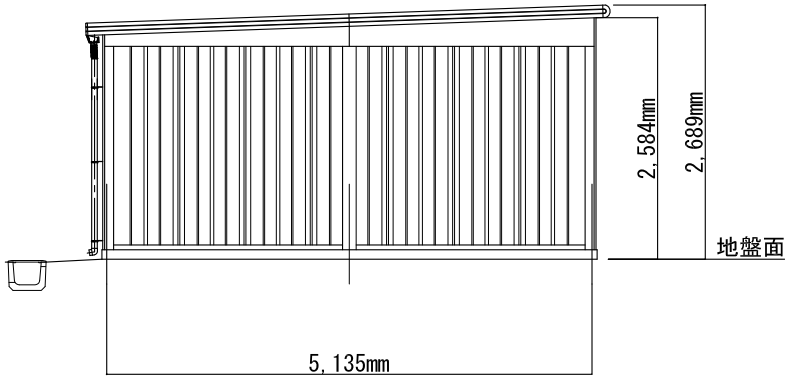

側面図

■防球ネット等平面図

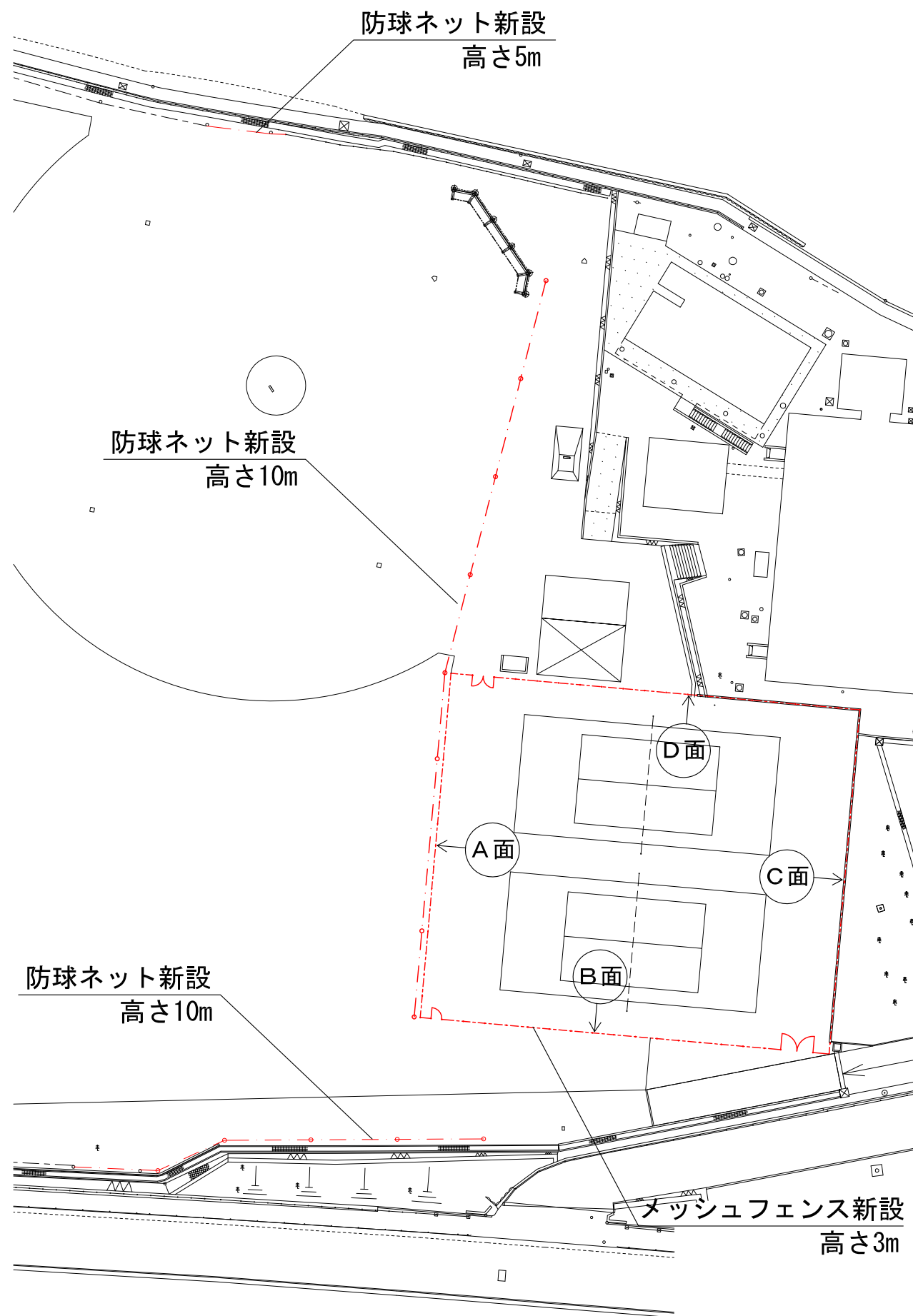

■メッシュフェンス展開図

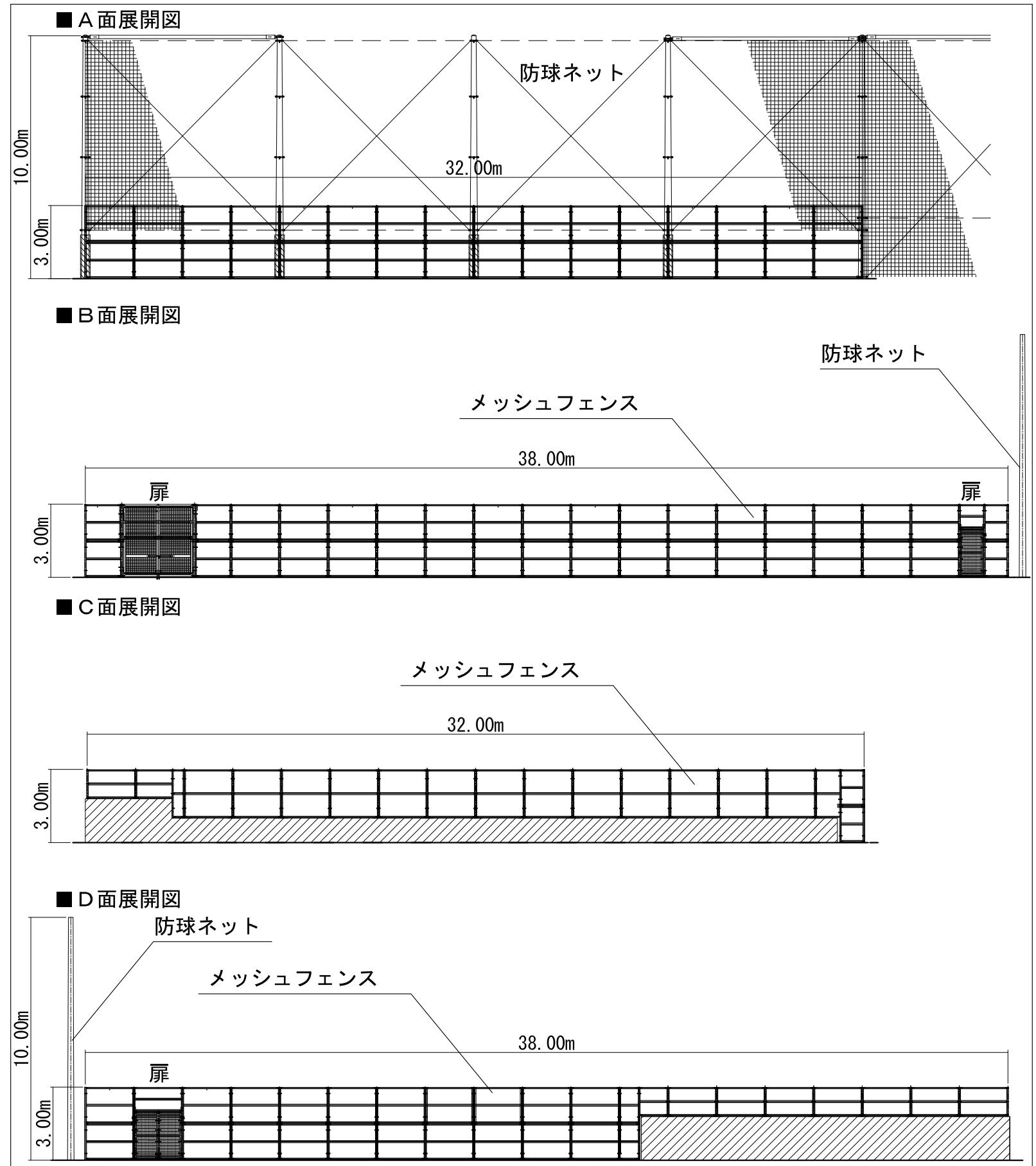

■散水設備

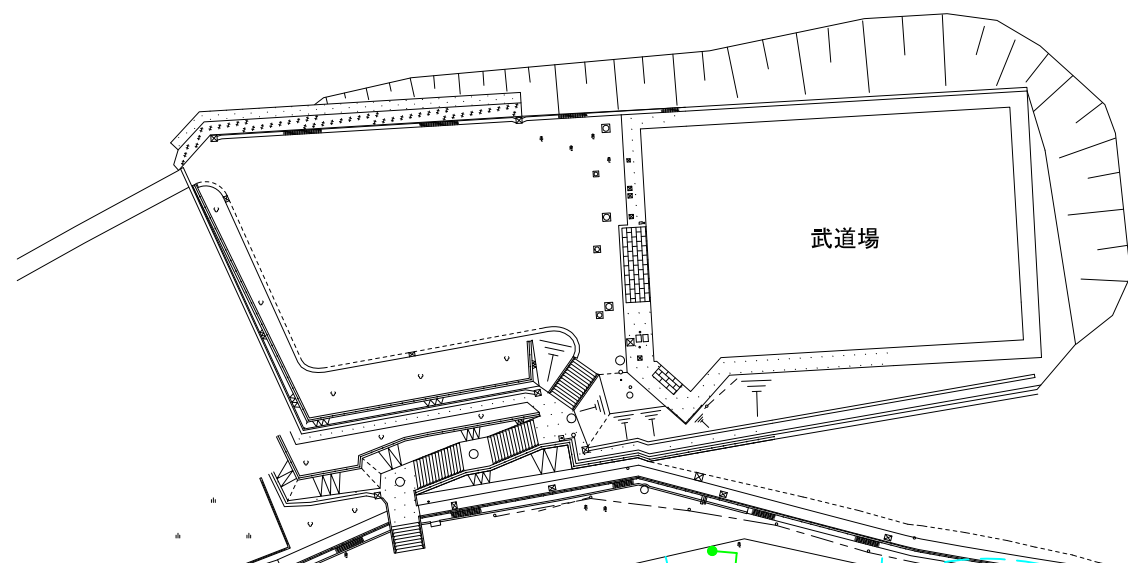

	雨水集水管
	浸透コンクリート管
	給水管
	井水管
	散水管
	ｽﾌﾟﾘﾝｸﾞﾗｰ (30台)
	ｽﾌﾟﾘﾝｸﾞﾗｰ散水範囲

■トラック・サッカー・野球・テニスコートイメージ図

